

DT-C2/d_zg/0377

Łomna Las: 2020.07.23

(EN) EC/EU DECLARATION OF CONFORMITY
(PL) DEKLARACJA ZGODNOŚCI WE/UE
(RO) DECLARAȚIE DE CONFORMITATE CE/UE

(LV) EK/ES ATBILSTĪBAS DEKLARĀCIJA
(LT) EB/ES ATITIKTIES DEKLARACIJA
(CS) ES/UE PROHLÁŠENÍ O SHODĚ

(HU) EK/EU-MEGFELELŐSÉGI NYILATKOZATA

(EN) MANUFACTURER (PL) PRODUCENT (RO) PRODUCĂTOR (LV) RAŽOTĀJS (LT) GAMINTOJAS (CS) VÝROBCE (HU) GYÁRTÓ

PROFIX Sp. z o.o. ul. Marywilska 34, 03-228 Warszawa

(EN) Person who was authorized to develop technical documentation: (LT) Asmuo įgaliotas parengti techninę dokumentaciją:
(PL) Osoba upoważniona do przygotowania dokumentacji technicznej: (CS) Osoba oprávněna připravit technickou dokumentaci:
(RO) Persoana împuternicită pentru pregătirea documentației tehnice: (HU) Műszaki dokumentáció elkészítésére meghatalmazott személy:
(LV) Persona atbildīga par tehniskās dokumentācijas sagatavošanu:

Mariusz Rotuski, Centrum Dystrybucyjno-Handlowe PROFIX, ul. Dobra 3, Łomna Las, 05-152 Czosnów

(EN) Cordless hammer drill driver (PL) Akumulatorowa wiertarko - wkrętarka udarowa (RO) Mașină de găurit-înfiletat cu percuție cu acumulatori (LV) Akumulatoru trieciēna urbjašina-skrūvgriezis (LT) Akumulatorinis smūginis suktuvas – gręžtuvas (CS) Akumulatorová přiklepová vrtačka (HU) Akkumulátoros ütvefűró-csavarozó

TRYTON TBLV202

TRYTON TBLV204

ML-CD160-200KSC

20 V d.c.; n₀: 0-500/min 0-2000/min; ø13

S2021 -...- S2312

(EN) The object of the declaration described above is in conformity with the relevant Union harmonisation legislation; (PL) Wymieniony powyżej przedmiot niniejszej deklaracji jest zgodny z odpowiednimi wymaganiami unij nego prawodawstwa harmonizacyjnego; (RO) Obiectul declarației descris mai sus este în conformitate cu legislația relevantă de armonizare a Uniunii; (LV) Iepriekš aprakstītais deklarācijas priekšmets atbilst attiecīgajam Savienības saskaņošanas tiesību aktam (LT) Pirmaiau aprašytas deklaracijos objektas atitinka susijusius derinamuosius Sąjungos teisės aktus; (CS) Výše popsaný předmět prohlášení je ve shodě s příslušnými harmonizačními právními předpisy Unie; (HU) A fent ismertetett nyilatkozat tárgya megfelel a vonatkozó uniós harmonizációs jogszabálynak;

(EN) 2006/42/EC (OJ L 157, 9.6.2006, p. 24–86); 2014/30/EU (OJ L 96, 29.3.2014, p. 79–106); 2011/65/EU of the European Parliament and of the Council of 8 June 2011 on the restriction of the use of certain hazardous substances in electrical and electronic equipment (OJ L 174, 1.7.2011, p. 88–110) change 2015/863/UE; (PL) 2006/42/WE (Dz.U. L 157 z 9.6.2006, str. 24–86); 2014/30/UE (Dz.U. L 96 z 29.3.2014, str. 79–106); 2011/65/UE z dnia 8 czerwca 2011 r. w sprawie ograniczenia stosowania niektórych niebezpiecznych substancji w sprzęcie elektrycznym i elektronicznym (Dz.U. L 174 z 1.7.2011, str. 88–110), zmiana 2015/863/UE; (RO) 2006/42/CE (JO L 157, 9.6.2006, p. 24-86); 2014/30/UE (JO L 96, 29.3.2014, p. 79-106); 2011/65/UE a Parlamentului European și a Consiliului din 8 iunie 2011 privind restricțiile de utilizare a anumitor substanțe periculoase în echipamentele electrice și electronice (JO L 174, 1.7.2011, p. 88-110) schimbarea 2015/863/UE; (LV) 2006/42/EK (OV L 157, 9.6.2006., 24./86. lpp.); 2014/30/ES (OV L 96, 29.3.2014., 79./106. lpp.); 2011/65/ES a Parlamentului Eiropas un Padomesa 2011. gada 8. jūnijā par dažu bīstamu vielu izmantošanas ierobežošanu elektriskās un elektroniskās iekārtās (OV L 174, 1.7.2011., 88./110. lpp.); maiņa 2015/863/UE; (LT) 2006/42/EB (OL L 157, 2006 6 9, p. 24–86); 2014/30/ES (OL L 96, 2014 3 29, p. 79–106); 2011/65/ES 2011 m. birželio 8 d. dėl tam tikrų pavojingų medžiagų naudojimo elektros ir elektroninėje įrangoje aprašymo (OL L 174, 2011 7 1, p. 88–110); pokytis 2015/863/UE; (CS) 2006/42/ES (Úř. věst. L 157, 9.6.2006, s. 24–86); 2014/30/EU (Úř. věst. L 96, 29.3.2014, s. 79–106); 2011/65/EU ze dne 8. června 2011 o omezení používání některých nebezpečných látek v elektrických a elektronických zařízeních (Úř. věst. L 174, 1.7.2011, s. 88–110) změna 2015/863/UE; (HU) 2006/42/EK (HL L 157, 2006.6.9., 24–86. o.); 2014/30/EU (HL L 96, 2014.3.29., 79–106. o.); 2011/65/EK irányleve (2011. június 8.) egyes veszélyes anyagok elektromos és elektronikus berendezéseken való alkalmazásának korlátozásáról (HL L 174., 2011.7.1., 88–110. o.) változás 2015/863/UE;

(EN) and have been manufactured in accordance with the standards:

(PL) oraz został(y) wyprodukowany(e) zgodnie z normą(ami):

(RO) și au fost produse conform normelor:

(LV) un tika izgatavoti atbilstoši normām:

(LT) bei yra pagamintas pagal normas:

(CS) a byla(y) vyrobená(y) podle normy(em):

(HU) és gyártása(uk) az alábbi szabvány(ok)nak megfelelően történt:

EN 62841-1:2015 EN 62841-2-1:2018+A11:2019

EN 55014-1:2017 EN 55014-2:2015

IEC 62321-2:2013 IEC 62321-1:2013 IEC 62321-3-1:2013 IEC 62321-5:2013 IEC 62321-4:2013+A1:2017 IEC 62321-7-1:2015 IEC 62321-7-2:2017

IEC 62321-6:2015 EN 62321-8:2017

Mariusz Rotuski

Přímomocník Závřadu ds. Certifikaci

Representative of the Board for Certification

(EN) This declaration of conformity is issued under the sole responsibility of the manufacturer. (PL) Niniejsza deklaracja zgodności wydana zostaje na wyłączną odpowiedzialność producenta. (RO) Prezenta declarație de conformitate este emisă pe răspunderea exclusivă a producătorului. (LV) Šī atbilstības deklarācija ir izdota vienīgi uz šāda ražotāja atbildību. (LT) Ši atitikties deklaracija išduota tik gamintojo atsakomybe. (CS) Toto prohlášení o shodě vydal na vlastní odpovědnost výrobce. (HU) E megfelelőségi nyilatkozat a gyártó kizárólagos felelősségére kerül kibocsátásra.

TRYTON

ELEKTRONARZĘDZIA

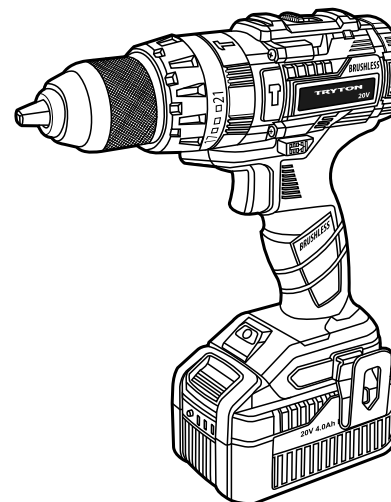

TBLV202
TBLV204

EN Operating instruction	CORDLESS HAMMER DRILL DRIVER.....	3
PL Oryginalna instrukcja obsługi	AKUMULATOROWA WIERTARKO-WKRĘTARKA UDAROWA.....	9
RU Инструкция по эксплуатации	АККУМУЛЯТОРНАЯ УДАРНАЯ ДРЕЛЬ-ШУРУПОВЕРТ...	15
RO Instrucții de folosire	MAȘINĂ DE GĂURIT-ÎNFILETAT CU PERCUȚIE CU ACUMULATORI...	22
LV Lietošanas instrukcija	AKUMULATORU TRIECIENA URBJMAŠĪNA-SKRŪVGRIEZIS.....	28
CS Návod na obsluhu	AKKUMULÁTOROVÁ PŘIKLEPOVÁ VRTAČKA.....	34
HU Használati utasítások	AKKUMULÁTOROS ÜTVEFŰRÓ-CSAVARÓZÓ	40
LT Naudojimo instrukcija	AKUMULIATORINIS SMŪGINIS SUKTUVAS – GRĘŽTUVAS.....	46

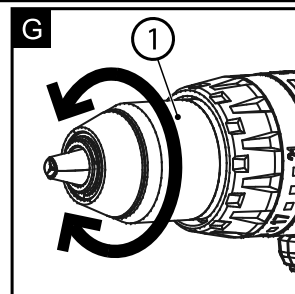
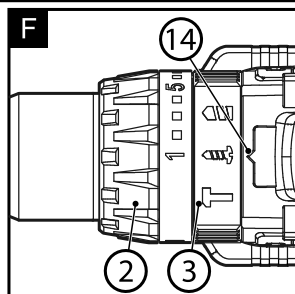
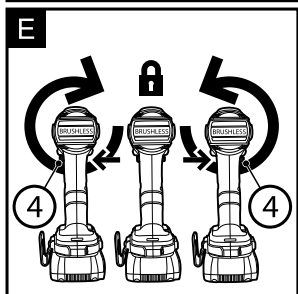
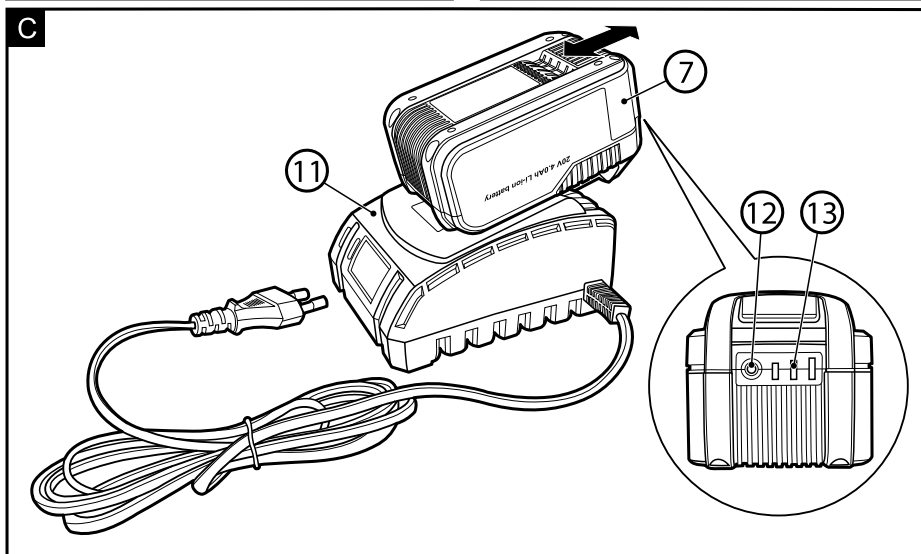
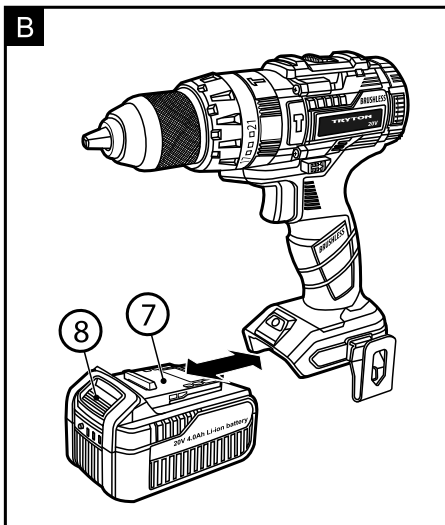
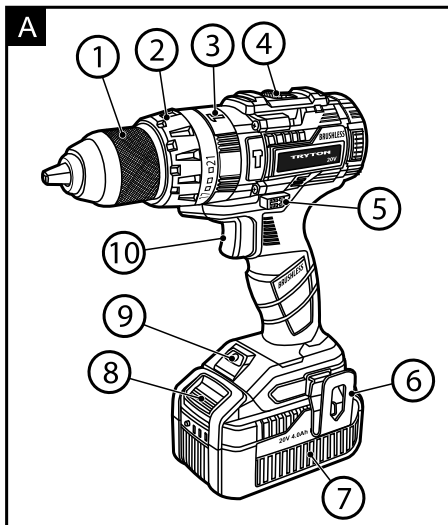

APLINKOS APSAUGA:

DĖMESIO: Pateiktas simbolis reiškia, kad panaudotus prietaisus draudžiama išmesti kartu su kitomis atliekomis (už pažeidimą gresia pinigine bausė). Panaudoti elektros prietaisai bei elektroninės dalys ir komponentai turi neigiamą poveikį aplinkai ir žmonių sveikatai.

Namų ūkis turėtų prisidėti prie panaudotos įrangos utilizavimo bei pakartotino medžiagų panaudojimo (perdirbimo). Lenkijoje ir Europoje yra kuriama arba jau veikia panaudotos įrangos surinkimo sistema. Todėl visi paminėtos įrangos pardavimo taškai yra įpareigoti priimti panaudotą įrangą. Be to yra specialūs panaudotos įrangos priėmimo taškai.

TIPISKI GEDIMAI IR JŲ ŠALINIMAS:

PROBLEMA	SPĖJAMA PRIEŽASTIS	PROBLEMOS SPRENDIMAS
Gręžtuvas-suktuvas neveikia.	Elektros maitinimo stoka, gedo variklis arba paleidimo jungiklis.	Patikrinti baterijos būklę bei jeigu reikia, pakeisti ją. Jeigu elektros prietaisas toliau neveikia, nuvežkite jį į techninio aptarnavimo servisą (adresas nurodytas garantiniame lape).
Variklis blogai veikia.	Išsikrovę baterija.	Įkrauti bateriją.
	Akumuliatorius maksimaliai įkaito.	Palaukite, kol akumuliatorius atvės.

PROFIX įmonė siekia tobulinti savo produktus, todėl gali keistis produktų specifikacijos. Apie šiuos pasikeitimus įmonė nėra įpareigota nepranešti. Paveikslėliai esantis aptarnavimo instrukcijoje tai tik pavyzdžiai bei gali skirtis nuo nusipirkto prietaiso.

Ši instrukcija yra apsaugojama autoriaus teise. Kopijavimas/plėtojimas be PROFIX Sp. z o.o. leidimo raštu draudžiamas.

Kaj jungiklis (10) atlaisvinamas, blokuojamas gręžtuvo velenas. Leidžia tai greitai ir patogiai pakeisti darbo įrankį gręžtuvo griebtuve. Norėdami išimti grąžtą (arba darbo įrankio antgalį) iš griebtuvo sukite griebtuvo žiedą į kairę (sukant į kairę didėja griebtuvo anga). Norėdami įdėti grąžtą (arba darbo įrankio antgalį) į griebtuvą sukite griebtuvo žiedą į dešinę (sukant į dešinę grąžtas užspaudžiamas griebtuve) (žr. pav. G). Grąžtą (arba kitą darbo antgalį) reikia įdėti į griebtuvą iki galo.

DĖMESIO! Dirbdami su sukimo antgaliais, visuomet naudokite universalių jų laikiklį. Nemontuokite sukimo antgalių tiesiogiai į grąžto griebtuvą.

■ Skylių gręžimas

Gręžimui metale, medienoje ir plastikinėse medžiagose naudokite gręžimo režimą.

1. Jeigu anga turi būti gyli, gręžkite ją etapais. Iš karto išgręžkite tam tikrą gyli ir išimkite grąžtą tam, kad išėitų drožlės ir vėl tęskite gręžimą.
2. Jeigu yra gręžiama didelė skersmens anga, rekomenduojama pradėti nuo mažesnio skersmens ir didinti jį. Tokiu būdu gręžtuvas nebus perkrautas.
3. Jeigu gręžimo metu grąžtas įstringa, nedelsiant išjunkite prietaisą. Po to naudodami apsimukimų krypties keitimo funkciją išimkite grąžtą iš angos.
4. Gręžtuvą laikykite gręžiamos angos ašyje. Grąžtas turi būti laikomas stačiu kampu apdorojamos medžiagos atžvilgiu. Jeigu kampas nėra stačias, grąžtas gali užstrigti arba lūžti angoje bei sužaloti naudotoją. Verpsto rotacinio greičio reguliavimas atliekamas nuspaužiant jungiklį tinkama jėga.

■ Gręžimas mūre ir betone

Gręžimui mūre ir betone naudokite smūginio gręžimo režimą.



ISPĖJIMAS! Gręžimo mūre ir betone metu grąžtai, ypač jų antgaliai, labai įkaista. NElieskite grąžto, saugokite nuo kontakto su degiomis medžiagomis.

ISPĖJIMAS! NEkvėpuokite mūro dulėmis. Dėvėkite atitinkamą kvėpavimo takų apsaugą. Mūrinių sienų, betono ir panašių substancijų dulks yra kenksmingos ir gali būti nuodingos.

Dirbant su betonu, akmeniu plytomis naudokite kieto lydinio gręžtuvą.

■ Varžtų įsukimas

Varžtų įsukimui arba išsukimui naudokite įsukimo režimą.

Vietoje, kurioje turi būti įsuktas varžtas iš pradžių rekomenduojama išgręžti angą, kurios skersmuo yra mažesnis negu varžto, o ilgis truputi didesnis. Jeigu varžtas yra arti medžiagos krašto, angos gręžimas saugu nuo atplaišų susidarymo.

Jeigu yra sunku įsukti varžtą į pageidaujama gyli, tai išsukite varžtą ir pagilinkite angą.

Jeigu ir toliau yra sunku įsukti varžtą (gali būti kietos medienos atvejais), pabandykite panaudoti tepimo medžiagą (pav. skystą muilą). Būtina spausti suktuvą su tam tikrą jėgą tam, kad suktuvas nesisuktų varžto galvutės atžvilgiu. Naudokite suktuvų antgalius tinkamos varžtų dydžiui. Jeigu varžto galvutės gedimas gali apsunkinti varžto įsukimą arba išsukimą.

PAPILDOMI ELEMENTAI:

- Praktiška sagtis-laikiklis (6) yra skirta gręžtuvui-suktuvui prikabinoti prie vartotojo diržo, tinka tiek dešiniarankiams, tiek kairiarankiams.

- Suktuvas įrengtas gręžimo/sukimo vietos pagalbinio apšvietimu (9), kuris įjungiamas nuspaužus jungiklį (10).

LAIKYMAS IR PRIEŽIŪRA:

Prietaisas beveik nereikalauja specialios priežiūros. Gręžtuvą laikykite nepasiekiamoje vaikams, švarioje vietoje, saugokite nuo drėgmės bei dulkių. Laikymo sąlygos turi užtikrinti saugumą nuo mechaninių pažeidimų bei oro sąlygų poveikio.

DĖMESIO! Atliekant valymo bei remonto darbus visada atjunkite akumuliatorių nuo prietaiso ir išimkite įkrautuvo kištuką iš elektros lizdo.

Įkroviklį valykite tik sausu skudurėliu.

Reguliariai valykite ventiliacines angas, naudojant tam sausą šepetėlį arba žemo slėgio suslėgtą orą.

Prietaiso korpusą reguliariai valykite drėgnu skudurėliu su muilu. Draudžiama naudoti valymo priemonės arba tirpiklius, nes gali jie pažeisti prietaiso dalis pagamintas iš sintetinių medžiagų. Į prietaiso vidų negali patekti vanduo. Po valymo palaukite kol suktuvas bus visiškai sausas.

TRANSPORTAS:

Elektros prietaisą transportuokite ir laikykite specialiai tam skirtose dėžėse, saugančioje nuo drėgmės, dulkių ir smulkių objektų įsiskverbimo, ypač saugokite ventiliacines angas. Smulkūs elementai, patenkantys į korpusą gali pažeisti variklį.

Jeigu akumuliatorius yra išimtas gabenimo arba laikymo periodui, patikrinkite, ar nebus akumuliatoriaus kontaktų sujungimo. Iš lagaminėlio, įrankių dėžės arba transportavimo konteinerio išimkite metalines dalis (varžtus, vinis, sagtis, išmėtytus antgalius, vielas arba metalo drožles) ar kitokiu būdu užtikrinkite, kad akumuliatorius tokių elementų nelies.

GAMINTOJAS:

PROFIX Sp. z o.o.

Marywilska 34,
03-228 Varšuva, Lenkija

Šis prietaisas atitinka šalies bei Europos reikalavimus bei visus saugos reikalavimus.

DĖMESIO! Atsiradus techninių problemų, kreipkitės į autorizuotą servisą.

Prietaiso remontą gali atlikti tik kvalifikuotas personalas, naudojant tik originalias atsargines dalis.

PIKTOGRAMAI:

Paveikslėlių esančių prietaiso firminėje lentelėje ir informaciniuose lipdukuose paaiškinimas:



– «Prieš įjungdami perskaitykite naudojimo instrukciją!»



– «Visada dėvėkite apsauginius akinius!»



– «Naudokite klausos apsaugos priemones!»

EN

OPERATING INSTRUCTION CORDLESS HAMMER DRILL DRIVER TBLV202, TBLV204

Original text translation



BEFORE YOU START USING THE MACHINE READ THOROUGHLY THIS MANUAL.

Keep this document for future reference.



WARNING! Read all safety warnings marked with a symbol  and all operating safety instructions.

To limit the risk of fire, electric shock and injury while using the device, follow all operating safety instructions and tips provided below.

Keep all work safety instructions and tips for future reference.

In warnings provided herein the expression "power tool" means a power tool powered from the mains (with a power cord) or a battery powered power tool (cordless).



WARNING! General work safety warnings for use of the tool.

Workplace safety:

- a) Keep your workplace tidy and well lit. Untidiness and bad lighting result in higher accident rate.
- b) Do not use the power tool in explosive environments, created by flammable liquids, gases or dusts. The power tool generates sparks that can ignite dust or vapors.
- c) Keep children and unauthorized persons away from the place where the power tools are used. Inattention may result in losing control over your power tool.



WARNING! General warnings regarding the use of power tools.

Electric safety:

- a) Plugs used in power tools must match wall outlets. Never modify the plug of your power tool. Do not use any extension cables when operating a power tool with a grounding/earthing conductor (PE). Any modifications of plugs and outlets increase the risk of electric shock.
- b) Avoid touching earthed surfaces or grounded items like pipes, heaters, central heating radiators and refrigerators. Touching earthed or grounded surfaces increases the risk of electric shock.
- c) Do not expose your power tool to rain or damp environments. Water penetrating the tool increases the risk of electric shock.
- d) Do not damage the power cord. Never use the power cord to carry, pull the power tool and do not pull by its power cord to disconnect plug from the outlet. Keep the power cord away from sources of heat, oils, sharp edges and moving parts. Damaged or entangled power cords increase the risk of electric shock.
- e) When your power tool is operated outdoors use extension cords intended for outdoor use only. Using an extension cable intended for outdoor use decreases the risk of electric shock.
- f) It is recommended to connect the device to a mains supply equipped with a residual current device (RCD) with a rated current of 30 mA or less.
- g) When it is unavoidable to use your power tool in a damp environment use an RCD (Residual Current Device) for protection. The use of RCDs decreases the risk of electric shock.



WARNING! General warnings regarding the use of power tools.

Personal safety:

- a) This equipment is not intended for use by persons (including children) disabled physically, mentally, sensorial or persons with no experience and knowledge in operating the equipment unless they operate the equipment under supervision or follow user's instructions provided by persons responsible for their safety.
- b) It is necessary to predict steps, watch and keep common sense when using power tools. Do not operate power tools when you are tired, under influence of drugs, medicine or alcohol. A moment of inattention while operating a power tool may result in serious personal injury.
- c) Use personal protective equipment (PPE). Always wear safety goggles. Wearing personal protective equipment (PPE) including a dust mask, anti-slippery footwear, a helmet and ear protection reduces personal injury.
- d) Avoid unexpected start up. Before connecting your power tool to the mains and/or inserting a battery make sure its power switch is in off position. Carrying your power tool with a finger on its power switch or without disconnecting it from the mains (switched on) may result in an accident.
- e) Before starting your power tool remove any keys/wrenches. Leaving a key/wrench in the rotating part of your power tool may result in personal injury.
- f) Do not lean forward too far. Always remain stable and maintain balance. It will allow you to have a better control over your power tool in unpredictable situations.
- g) Wear appropriate clothing. Do not wear loose clothes or jewelry. Keep your hair tied. Keep your clothes away from moving parts. Loose clothes, jewelry or long hair may be caught by moving parts.
- h) If your power tool allows for using an external dust extraction or collection system, make sure it is connected and used properly. Using dust collectors may reduce dust affected risks.
- i) Do not let your skills gained through the frequent use of the power tool make you overconfident and disregard safety rules. Carelessness may cause injury in a fraction of a second.



WARNING! General warnings regarding the use of power tools.

Use and taking care of your power tool:

- a) Do not overload your power tool. Use a power tool with power adjusted to work being done. An appropriately chosen power tool will allow you to work better and safer under load it has been designed for.
- b) Do not use a power tool when its power switch is out of order (it does not switch it on or off). Any power tool with its power switch out of order is dangerous and must be repaired.
- c) Always disconnect the plug from the power source and/or disconnect its battery before changing any settings, performing replacement or storage. Such preventive measures reduce the risk of accidental power tool start up.
- d) Keep your power tool out of reach of children and do not allow unauthorized persons to use the power tool. Power tools in hands of untrained persons can be dangerous.
- e) Power tools require maintenance. Check power tools for concentricity or jamming of moving parts, any cracks and all

other factors affecting the power tool work safety. If any damage to the power tool is detected, it should be repaired before use. Improper power tool maintenance is a reason for many accidents.

- f) Cutting tools should be sharp and clean. Keeping sharp cutting edges in good condition reduces the risk of jamming and facilitates operation.
- g) Power tools, equipment, working tools etc. should be used according to this user's manual taking into account operating conditions and the work to be done. Misusing a power tool can result in dangerous situations.
- h) At low temperatures and after a long brakes in operation it is recommended to turn the power tool to operate it with no load for a few minutes to provide proper grease distribution inside its driving mechanism.
- i) Use soft, damp (cannot be wet) cloth and soap to clean power tools. Do not use petrol, solvents and other agents that may damage your equipment.
- j) Power tools can be stored/carried after making sure that all moving components are locked and protected against release with original devices intended for this purpose.
- k) Store power tools in a dry, dust and water-protected place.
- l) Carry your power tool in its original packaging to provide protection against mechanical damage.
- m) Keep handles and grip surfaces clean and free from oil and grease. Secure grip and control over the tool in unexpected circumstances are impossible if handles and grip surfaces are slippery.



WARNING! General warnings regarding the use of power tools.

Repair:

- a) Warranty and post-warranty repairs of its power tools are carried out by PROFIX Service, which guarantees the best quality or repair and use of genuine spare parts.



WARNING! Cordless drill/driver, security warnings –

Personal Safety:

- a) Use hearing protection when using drill/driver. Exposure to noise can cause hearing loss.
- b) During work, when the power tool or drill might encounter a hidden electricity wire or its own lead, the power tool must be held by the insulated areas of the handle. Cutting accessory contacting a "live" wire may make exposed metal parts of the power tool "live" and could give the operator an electric shock.
- c) Use appropriate detectors to determine if utility lines are hidden in the work area or call the local utility company for assistance. Contact with electric lines can lead to fire and electric shock. Damaging a gas line can lead to explosion. Penetrating a water line causes property damage or may cause an electric shock.
- d) Do not work materials containing asbestos. Asbestos is considered carcinogenic.
- e) Keep your workplace clean and tidy. Material mixtures are extremely dangerous. Light metal dusts can ignite or explode.
- f) Protect the object machined. Make sure all clamps are closed and check for excessive clearance. It is safer to fix the object machined in a fixing device or a vice than holding it in your hand.
- g) Always hold firmly the power tool with your both hands using both the main and auxiliary handle keeping a stable position. It is safer to control your power tool with both hands.
- h) Turn the power tool immediately when the bit jams. Expect

intense vibrations that can result in a kickoff. The bit jams when the power tool is overloaded or is bent inside the object.

- i) Before you put the power tool aside make sure it is completely stopped. The bit can jam resulting in losing control over the power tool.
- j) Electric tools should be used exclusively with a unit of rechargeable batteries purposefully dedicated for power supply of them. Application of any other batteries may pose a risk of body injuries or a fire.

Safety instructions when using long drill bits:

- a) Never use a speed higher than the maximum drill bit speed. Always start drilling at a low speed and after touching the workpiece to the drill bit. At higher speeds, the drill bit may bend if not in contact with the workpiece, resulting in injury.
- b) Push the drill bit against the workpiece in line with the drill bit. Do not use excessive force. Drill bits may bend, causing damage and loss of control, which may result in injury.



WARNING! Safe use of rechargeable batteries and battery chargers -

Using the battery:

- a) Use only the batteries that correspond to specifications required by the equipment manufacturer. Use of unsuitable batteries may lead to cracks and destruction of the battery, personal injuries or fires.
- b) **WARNING:** In case of damage or improper use of the battery, explosive gases might be released. The battery must be kept away from fire and proper ventilation is to be assured during charging. It cannot be left for a longer period of time in a high temperature environment (areas with strong exposure to the sun, close to radiators or any other place with a temperature above 40 degrees).
- c) The battery must be charged within the temperature range of 15 to 25°C.
- d) Batteries can be charged exclusively with use of a power adapter recommended by the manufacturer of the tool. Application of any other power adapter may pose a risk of a fire.
- e) Never expose the battery to the effect of water or moisture.
- f) When another battery is to be charged in sequence the time gap between charging operations must be not less than 30 minutes.
- g) In no case may you open the battery.
- h) Under unfavourable conditions electrolyte may leak from batteries, be careful to avoid contacts with the liquid. In case of accidental contacts with the liquid wash the affected locations with water. When liquid penetrates eyes, seek also for medical assistance. The liquid that leaks from batteries may be a reason for irritation or scalds.
- i) When the battery unit is not in use keep it far away from metallic items such as paper clips, coins, keys, nails, bolts or other metal things that may short the battery terminals. Shorts of battery terminals may cause burns or fires.
- j) Never throw batteries to fireplaces.
- k) Never charge a damaged battery.



The batteries are intended for multiple use and contain harmful lithium.

Upon the battery lifetime expires the battery must be disposed in accordance with environmental regulations. Discharge the battery first top the empty state and remove from the electric tool. Hand over to an organization that deals with utilization of batteries or take it back to the shop where the tool had been purchased.

PIRĖŠ PRADEDANT DARBĄ:

Prieš kiekvieną naudojimą patikrinkite ar besisukančios įrenginio dalys tinkamai veikia bei nėra užblokuotos, ištrūkusios arba pažeistos, nes tai gali turėti įtakos tinkamam įrankio darbui. Jei įrankis sugedo, prieš naudojimą būtina jį suremontuoti.

■ Akumulatoriaus įkrovimas

Suktuvas parduodamas su dalinai įkrautu akumuliatoriumi. Įkrovimo lygį galima patikrinti, nuspaudus akumulatoriaus įkrovimo lygio mygtuką (12). Jeigu šviečia viena LED lemputė, tai reiškia žemą įkrovimo lygį, dvi lemputės rodo vidutinį įkrovimą, o trys reiškia pilną akumulatoriaus įkrovimą. Prieš naudojant, būtina įkrauti akumulatorius iki pilno įkrovimo.

1. Nuspauskite akumulatoriaus fiksavimo mygtuką (8) ir iš sukto – gręžtuvo išimkite akumuliatorių (7) (žr. pav. B).
2. Prijunkite akumuliatorių (7) prie įkroviklio (11) (žr. pav. C).
3. Įjunkite įkroviklį į elektros lizdą 220–240V, 50–60Hz.

■ Akumulatoriaus įkrovimo rodyklė

Ant įkroviklio šviečianti žalia LED lemputė reiškia, kad įkroviklis yra įjungtas į elektros maitinimo šaltinį. Prijungus akumuliatorių, pradeda šviesti raudona lemputė, kuri informuoja apie įkrovimo procesą.

Kuomet akumuliatorius bus visiškai įkrautas, užges raudona lemputė, o užsidegs žalia.

Kai įkrovimas baigtas, išjunkite įkroviklį ir išimkite akumuliatorių.

DĖMESIO! Įkrovimo metu akumuliatorius gali šiek tiek įkaisti. Tai normali su šiuo procesu susijusi situacija.

Ličio jonų akumuliatorių galima įkrauti bet kurio metu ir baterijos naudojimo laikas nesutrumpėja. Taip pat dėl įkrovimo proceso nutraukimo akumuliatoriui negresia gedimas.

Laukui bėgant, akumulatoriaus talpa mažėja. Po 100 įkrovimo ciklų sukto darbo laikas, naudojant akumuliatorių, ir maksimalus sukimo momentas šiek tiek sumažėja. Jis mažesnis, kol po 250 įkrovimo ciklų akumuliatorius pasiekia minimalią talpą. Tai normalus reiškinys, netaikomas akumulatoriaus gedimu.

DARBAS:

■ Įjungimas/Išjungimas

Užmontuotas jungiklis (10) leidžia tolygiai reguliuoti apskimų greitį. Norėdami įjungti prietaisą, paspauskite paleidimo jungiklį. Apskimų greitį galima didinti stipriau paspaudžiant jungiklį. Norėdami sustabdyti elektros įrankį, atlaisvinkite jungiklį.

■ Apskimų krypties pasirinkimas (žr. pav. E)

Gręžtuvas-suktuvas gali dirbti pagal laikrodžio rodyklės (dešinėje apskimai) arba priešingai laikrodžio rodyklėms (kairieji apskimai):

- norėdami pasirinkti apskimus į dešinę, pastumkite krypties apskimo jungiklį (5) į kairę (žiūrint iš galo),
- norėdami pasirinkti apskimus į kairę, pastumkite krypties apskimo jungiklį (5) į dešinę (žiūrint iš galo).

Kai krypties apskimo jungiklis yra viduryje, jungiklis (10) yra užblokuotas.

Atliekant gręžimą arba įsukant varžtus nustatykite dešininis apsisukimus. Jeigu norite ištraukti įstrigusį grąžtą arba išsukti varžtus, nustatykite kairiuosius apsisukimus.

■ Apskimų momento pasirinkimas (žr. pav. F)

Suktuvas turi sankabos reguliavimo rankenėlę (2), leidžianti nustatyti apskimų momentą įsukant varžtus. Ant rankenėlės žiedo pažymėta 21 padėtis.

Kai parenkama viena iš pozicijų (nuo 1 iki 21), nustatomas atitinkamas sankabos apskimų momentas. Leidžia tai išvengti pernelyg gilaus varžtų įsukimo, saugo varžtus nuo sugadinimo. Įvairiems varžtams ir įvairioms medžiagoms naudojami skirtingi apskimų momentai.

Visada pradėkite su nedideliu apskimo momento ir didinkite jį palaipsniui, kol pasiekite patenkinamą rezultatą.

Norėdami gręžti metale, medienoje, betone ir sintetinėse medžiagose rankenėlę (2) nustatykite taip, kad žymeklis (14) atitiktų 21 padėtį.

■ Eigos keitimas

Eigos jungiklio (4) dėka galite pasirinkti 2 apskimų greičius.

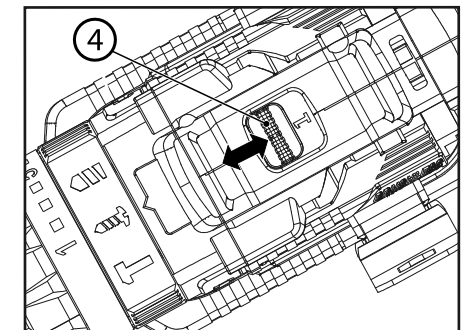

Eiga I: Naudokitee gręžimui.

Eiga II: Naudokite varžtų užsukimui ir išsukimui.

DĖMESIO: Eigos jungiklio (4) padėties negalima keisti darbo metu, nes gali gesti jo pavara. Eiga galima keisti tik po to, kai įrankis visiškai sustojo ir nebesisuka.

Jeigu eigos keitiklio negalima pastumti iki galo, būtina pasukti varomąjį verpstą.

■ Darbo režimo pasirinkimas

DĖMESIO!

Darbo režimą galite keisti, tik išjungę elektros įrankį! Priešingu atveju elektros įrankį galite sugadinti.

Darbo režimo keitimo rankenėle (3) galite pasirinkti elektros įrankio darbo režimą.

Norėdami pakeisti darbo režimą, darbo režimo rankenėlę nustatykite į norimą padėtį (išsigrisite spragtelėjimą).

Gręžimas:

Rankenėlę (3) nustatykite ties simboliu -

Smūginis gręžimas:

Rankenėlę (3) nustatykite ties simboliu -

Įsukimas:

Rankenėlę (3) nustatykite ties simboliu -

■ Grąžtų ir priedų montavimas

DĖMESIO: Atjunkite akumuliatorių nuo gręžtuvo ir nustatykite apskimų krypties jungiklį (5) vidurinėje pozicijoje tam, kad neprileisti prie atsitiktinio prietaiso įjungimo, kas gali būti kūno sužalojimo priežastimi.

su jungimas gali būti nudegimų arba gaisro priežastimi.

j) **Draudžiama įmesti akumuliatorių į ugnį.**

k) **Draudžiama įkrauti pažeistą akumuliatorių.**



Akumuliatorių įkraunamų daug kartų sudėtyje yra ličio, kuris yra kenksmingas aplinkai. Sunaudotus akumuliatorių būtina utilizuoti atitinkamai aplinkos apsaugos reikalavimams. Tokiu atveju visiškai iškraukite akumuliatorių, išimkite iš elektros prietaiso ir nuneškite į akumuliatorių utilizavimo tąską arba pridukite parduotuveje, kurioje buvo nupirktas.

Įkroviklio naudojimas:

- Įkrovimui naudokite tik gamintojų rekomenduojamą įkroviklį. Kito tipo įkroviklio naudojimas sukelia gaisro pavojų.
- Draudžiama atidaryti arba atsukti įkroviklį.
- Įkroviklis skirtas naudojimui tik patalpose. Saugokite jį nuo vandens ir drėgmės poveikio.
- Kraukite temperatūroje nuo 15 iki 25 laipsnių.
- Negalima įdėti jokių metalinių elementų į įkrovimo agregatą.

GRĘŽTUVO-SUKTUVO PASKIRTIS IR SANDARA:

Akumuliatorinis smūginis suktuvas – gręžtuvas skirtas tokiems darbams: gręžimui, smūginiam gręžimui bei varžtų įskimui ir išskimui.

Gręžtuvas-suktuvas yra skirtas tik mėgėjiškiems darbams. **Draudžiama naudoti prietaisą darbams reikalaujantis profesionalių prietaiso panaudojimo.**

Kiekvienas elektros prietaiso panaudojimas ne pagal paskirtį sukelia garantijos praradimą bei gamintojas tokiu atveju nėra atsakingas už patirtas žalias.

Bet kokios prietaiso modifikacijos padarytos naudotoju atleidžia gamintoją nuo atsakomybės už žalias patirtas tokiu atveju naudotoju bei aplinkiniams.

Nepaisant tinkamo prietaiso naudojimo negalima visiškai išvengti rizikos. Galimi rizikos atvejai:

- besisukancio darbo įrankio lietimas ranka arba rūbais, kontaktas su maitinimo laidu.
- apsiūtinimas keičiant darbo įrankį. (Darbo metu darbo įrankis labai įkaista ir tam, kad išvengti apsiūtinimo jo keitimo metu būtina naudoti apsaugines pirštines).
- apdorojamos medžiagos arba jos dalies atmetimas;
- darbo įrankio iškreivimas / lūžis.

■ Komplektavimas

- Akumuliatorinis gręžtuvas-suktuvas - 1 vnt.
- Įkroviklis - 1 vnt.
- Akumuliatorius - 2 vnt. (modelis TBLV202 - 2Ah, modelis TBLV204 - 4Ah)
- Naudojimo instrukcija - 1 vnt.
- Garantinis lapas - 1 vnt.

■ Prietaiso elementai (žr. 2 psl):

- Pav.A**
- Greitai užveržiamas gręžimo patronas (griebtas)
 - Sankabos reguliavimo rankenėlė
 - Darbo režimo pakeitimo rankenėlė.
 - Eigos jungiklis
 - Apsukimų krypties jungiklis
 - Diržo sagtis-laikiklis

7. Akumuliatorius

8. Akumuliatoriaus blokavimo mygtukas

9. Papildomas apšvietimas

10. Įjungimo / išjungimo mygtukas

Pav.C

11. Įkroviklis

12. Akumuliatoriaus įkrovimo lygio mygtukas

13. Baterijos lygio indikatorius

Pav.F

14. Sankabos ir darbo režimo nustatymo žymeklis

TECHNINIAI DUOMENYS:

Modelis	TBLV202	TBLV204
Maitinimo įtampa	20 V d.c.	
Apsukimų greitis be apkrovos (I/II Eiga)	$n_e = 0-500 / 0-2000$ /min	
Maks. sukimo momentas	50 Nm	
Griebtuvo kumštelių praskėtimo ribos	Ø 2-13 mm	
Maksimalus gręžimo diametras	mediena	27 mm
	plienas	13 mm
	betonas	10 mm
Svoris (su akumuliatoriumi)	1,7 kg	2,0 kg
Akustinio slėgio lygis (LpA)	97 dB(A)	
Akustinio pajėgumo lygis (LWA)	108 dB(A)	
Matavimo paklaida K_{pA}, K_{LWA}	5 dB(A)	
Vibracijos lygis pagal normą EN 62841	gręžimas $a_{h,D}$	2,5 m/s ²
	smūginis gręžimas $a_{h,D}$	11 m/s ²
Matavimo paklaida K	1,5 m/s ²	
Akumuliatoriaus tipas	Li-ion	
Akumuliatoriaus įkrovimo įtampa	20 V	
Akumuliatoriaus talpa	2 Ah	4Ah
Įkroviklio maitinimo įtampa	220-240V AC, 50-60Hz	
Įkroviklio išėjimo įtampa	20V DC, 2A	20V DC, 4A
Įkrovimo laikas	60 min	

Pateiktas virpesių lygis yra reprezentatyvus pagrindiniams prietaiso panaudojimams. Jeigu elektros prietaisais bus panaudotas kitiems tikslams arba su kitais papildomais darbo įrankiais bei jeigu nebus tinkamai prižiūrimas, virpesių lygis gali skirtis.

Pateiktos aukščiau priežastys gali padidinti vibracijų lygi darbo metu. Būtina naudoti papildomas priemones, saugančias naudotoją nuo vibracijų pasekmių, pav.: prietaiso ir darbo įrankių priežiūra, veiksmų eilės nustatymas.

Deklaruotos bendros vibracijos ir triukšmo vertės išmatuotos, taikant standartinį bandymo metodą, ir gali būti naudojamos įrankių lyginimui.

Deklaruotos bendros vibracijos ir triukšmo vertės gali būti naudojamos pradiniam poveikio vertinimui.

Įspėjimai:

Vibracija ir triukšmas elektros įrankio naudojimo metu gali skirtis nuo deklaruojamos vertės, kadangi tai priklauso nuo įrankio naudojimo būdo ir apdirbamo objekto.

Būtina apibrėžti operatoriaus darbo saugos priemones. Jos turi remtis poveikio vertinimu realioje įrankio naudojimo situacijoje (atsižvelgiant į visas darbo ciklo dalis: laiką, kuomet įrankis yra išjungtas ir kuomet veikia tuščia eiga, išsyrus įjungimo laiką).

Using the charger:

a) **Use only dedicated power adapters to charge the battery.**

Application of a power adapter dedicated to charge another type of the battery unit poses a risk of fires.

b) **The supplied charger should only be used for charging batteries that are supplied together with it. Charging other batteries may cause breaking and disintegration of the battery, bodily harm, or fire.**

c) **Do not disassemble the charger.**

d) **The charger is designed exclusively for indoor use. It must not be exposed to water or moisture.**

e) **Charge only in an ambient temperature between 15-25 degrees.**

f) **Do not insert metal objects of any kind into the charger.**

APPLICATIONS AND CONSTRUCTION:

The cordless hammer drill driver can be used to drill, hammer drill, and drive screws.

The cordless hammer drill driver is designed exclusively for DIY applications.

The tool must not be used for work requiring a professional tool.

Any use of the device that is not in observance with the above-mentioned purpose is forbidden, leads to the loss of warranty, and relieves the manufacturer from responsibility for the resulting damage.

Any modifications of the tool by the user relieve the manufacturer from responsibility for any damage and injuries to the user and the surroundings.

Despite using the tool according to its intended application it is impossible to eliminate certain residual risk factors. Considering the tool construction the following risks may occur when operating the tool:

- Touching the rotating drill bit with the hand or operator's clothes.
- Burns when changing drill bits (Drill bits heat up intensely during operation; use protective gloves when changing the drill bit).
- Throwing back machined object or its fragment.
- Bending/breaking the drill.

■ The set includes:

- Cordless hammer drill driver - 1pc.
- Charger - 1pc.
- Battery - 2pc. (model TBLV202 - 2Ah, model TBLV204 - 4Ah)
- Operating instruction - 1pc.
- Warranty card - 1 pc.

■ Device components (see page 2):

- Fig.A**
- Keyless chuck
 - Clutch control knob
 - Mode knob
 - Gear shifter
 - Rotation direction switch
 - Fastener to hang on the belt
 - Battery
 - Battery lock clip
 - Auxiliary lighting
 - On/off switch

Fig.C

- Charger
- Battery level indicator button
- Battery indicator to show the battery status of charge

Fig.F

- Clutch setting and mode mark

TECHNICAL PARAMETERS:

Model	TBLV202	TBLV204
Supply voltage	20 V d.c.	
Rotation speed under no-load conditions (Gear I/II)	$n_e = 0-500 / 0-2000$ /min	
Maximum torque	50 Nm	
Chuck clamping range	Ø 2-13 mm	
Maximum drilling diameter	Wood	27 mm
	Steel	13 mm
	Concrete	10 mm
Weight (with battery)	1,7 kg	2,0 kg
Acoustic pressure level (LpA)	97 dB(A)	
Acoustic power (LwA)	108 dB(A)	
Tolerance of measurements K_{pA}, K_{LWA}	5 dB(A)	
Vibration level according to EN 62841	drilling $a_{h,D}$	2,5 m/s ²
	hammer drilling $a_{h,D}$	11 m/s ²
Tolerance of measurements K	1,5 m/s ²	
Battery type	Li-ion	
Battery charging voltage	20 V	
Battery capacity	2 Ah	4Ah
Charger power voltage	220-240V AC, 50-60Hz	
Charger output voltage	20V DC, 2A	20V DC, 4A
Charging time	60 min	

The vibration level value given refers to basic application of the tool. If the tool is used for other applications or with other tools, or if it is not maintained properly, the vibration level may differ from the values given. The above-mentioned causes may lead to higher exposure to vibrations during the whole work time.

One must implement additional safety measures to protect the operators from exposure to vibrations, such as maintenance of the electric tool and work tools, assurance of proper hand temperature, or determination of the sequence of work operations.

The declared total vibrations and declared noise emissions were measured in accordance with a standard test method and may be used for tool comparison.

The declared total vibrations and noise emissions can be used in preliminary exposure assessment.

Warnings:

The vibrations and noise emissions during the actual use of the power tool may differ from the declared values depending on how the tool is used and on the type of the workpiece in particular.

Determine safeguards to protect the operator. They should be based on the estimated exposure under actual operational conditions (taking into account all parts of the operating cycle such as when the tool is switched off or idle except the start time).

PREPARATION FOR WORK:

Prior to each use of the tool one has to check whether moving parts of the device are in operating conditions, not seized, cracked or damaged that may affect proper operation of the tool. Damaged tools must be handed over for repairs before they can be used again.

■ Charging the battery

The driver is supplied with a partially charged battery. You can check the battery level with the battery level indicator button (12). A single LED

means the battery level is low, two LEDs mean medium level, and three LEDs mean full battery.

1. Press the battery lock button (8) and take the battery (7) out of the drill driver (Fig. B).
2. Connect the battery (7) to the charger (11) (see Fig. C).
3. Connect charger to an electrical socket 220-240V, 50-60Hz.

■ Battery charging indicator

A green LED light indicates that the charger is connected to a power source. After the battery is connected, the red LED is on to indicate charging. When the battery is fully charged, the red LED goes off and the green LED is on.

After charging, disconnect the charger and remove the battery.

NOTE! The battery may get slightly hot when charging. This is not a malfunction.

The lithium-ion battery can be charged at any moment, without detriment to its life. Interrupting the charging process does not entail a risk of damaging the battery cells.

Battery capacity decreases over time. After 100 charging cycles, the battery life and maximum torque of the drill will decrease slightly. This decrease will continue until the battery reaches its minimum capacity after 250 charging cycles. This is a normal situation and does not mean a fault in the battery kit.

IN USE:

■ Turning on/off

The switch (10) has fluid rotation speed adjustment built-in. Press the switch to activate the power tool. The rotation speed will increase the further the switch is pushed. To stop the power tool, release the switch.

■ Choosing rotation direction (see Fig. E)

The driver can work with clockwise (right) or counter-clockwise (left) rotation.

- to select clockwise rotation, move the clockwise/counter-clockwise slider (5) to the left (looking from the back of the driver),

- to select counter-clockwise rotation, move the clockwise/counter-clockwise slider (5) to the right (looking from the back of the driver),

When the rotation direction switch is in the middle position, the On/off switch (10) is locked.

For drilling and driving screws in, clockwise operation should be selected. For taking out the drill bit, removing a stuck drill bit, or unscrewing screws, counter-clockwise operation should be selected.

■ Choosing torque (Fig. F)

The driver is equipped with a ring (2), which can be used for setting the torque when driving screws. The ring has 21 settings, from 1 to 21.

Using a given setting (from 1 to 21) means that the clutch is set to an assigned torque. This makes it possible to prevent a screw from being driven too far or being damaged. Different torques should be used for different screws and materials.

Always start with a low torque and increase gradually until the desired result is achieved.

For drilling in metal, wood, concrete or plastic, set the ring (2), so that the indicator (14) coincided with position 12.

■ Shifting gear

The gear shifter (4) makes it possible to choose 2 rotation speed ranges.

Gear I: Used for drilling.

Gear II: Used for driving and unscrewing screws.

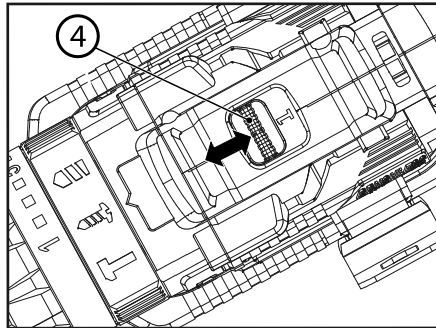

CAUTION: Do not change the position of the gear shifter (4) during tool operation as this may damage the gear box. Always allow the tool to come to a full stop before changing the setting of the gear shifter.

If the gear shifter does not move all the way, move the drive spindle slightly.

■ Selecting mode



NOTE: Change the operating mode when the power tool is switched off only! Otherwise, the power tool may be damaged.

Use the operating mode selector knob (3) to select the operating mode of the power tool.

To change the operating mode, move the operating mode switch to the desired position until the ratchet audibly engages.

Drilling:

Move the knob (3) on symbol - .

Impact drilling:

Move the knob (3) on symbol - .

Screwing:

Move the knob (3) on symbol - .

■ Mounting of drill bits and accessories

CAUTION: Disconnect the battery from the driver or put the rotation direction switch (5) in the middle position to secure the machine from being started by mistake, which could in turn cause harm to the user.

When the tool trigger (10) is released the drill chuck is locked. It enables quick, easy and convenient replacement of a working tool installed in the drill chuck. To remove a drill (or a working bit) from the drill chuck, rotate the chuck ring anticlockwise to expand the opening of the chuck. Insert a new drill (or a working bit) into the chuck and rotate the chuck ring clockwise to secure the drill in the drill chuck (see fig. G).

Drills (or other working bits) must be moved to the full depth of the chuck opening.

NOTE: Use the universal bit holder when working with screwdriver bits only. Do not mount screwdriver bits directly into the drill chuck.

■ Drilling boreholes

Use the drilling mode to drill in metal, wood and plastic.

1. To drill deep boreholes carry out your job gradually, drill to lower depths and remove the drill from the borehole from time to time to remove borings from the borehole.
2. To drill large diameter boreholes it is recommended to start with drilling a low-diameter borehole and then expand it to the desired

d) **Nenaudojamą prietaisą sandėliuokite vaikams ir nemokantiems juo naudotis arba nesusipažinusiems su instrukcija asmenims neprieinamoje vietoje.** Elektriniai įrankiai yra pavojingi, kai juos naudoja nepatyrę asmenys.

e) **Rūpestingai prižiūrėkite prietaisą. Patikrinkite, ar besisukančios prietaiso dalys tinkamai veikia ir niekur nekliūva, ar nėra sulūžusių ar šiaip pažeistų dalių, kurios įtakotų elektros prietaiso veikimą. Jeigu yra gedimai suremontuokite prietaisą. Daugelio nelaimingų atsitikimų priežastis yra blogai prižiūrimi elektros prietaisai.**

f) **Pjovimo įrankiai turi būti aštrūs ir švarūs. Rūpestingai prižiūrėti elektros prietaisai su aštriais pjovimo įrankiais yra lengviau valdomi ir juos geriau kontroliuoti.**

g) **Elektros prietaisą, papildomus įrankius, darbo įrankius ir t.t. naudokite tik pagal instrukciją, turėdami omeny darbo sąlygas bei atliekamo darbo pobūdį. Elektros prietaiso naudojimas ne pagal paskirtį gali sukelti pavojingas situacijas.**

h) **Jeigu prietaisas nebuvo naudojamas ilgesnį laiką arba yra naudojamas žemos temperatūros sąlygose, įjunkite jį kelioms minutėms be apkrovos tam, kad tepalas tinkamai pasiskirstytų pavaro mechanizme.**

i) **Elektros prietaisus valykite minkštu, drėgnu (ne šlapiu) skudurėliu ir muilu. Nenaudokite benzino, tirpiklių bei kitų priemonių galinčių pažeisti prietaisą.**

j) **Elektros prietaisą laikykite/transportuokite tik po to, kai įsitikinsite, kad jo visos besisukančios dalys yra užblokuotos ir saugomos originaliomis, specialiai tam skirtomis detalėmis.**

k) **Elektros prietaisą laikykite sausoje, apsaugotoje nuo dulkių bei drėgmės vietoje.**

l) **Elektros prietaisą transportuokite originalioje pakuotėje, saugančioje nuo mechaninių pažeidimų.**

m) **Rankenos ir kiti įrankio laikymo paviršiai turi būti švarūs, nealiejuoti ir netepaluoti. Jeigu rankenos ir kiti įrankio laikymo paviršiai yra šlaidūs, netikėtose situacijose negalėsite įrankio saugiai laikyti ir valdyti.**

! ĮSPĖJIMAS! Bendri įspėjimai dėl saugaus įrankio naudojimo.

! Remontas:
a) **Garantinį ir pogarantinį elektros įrankių remontą atlieka PROFIX servisas, todėl garantuojama aukščiausia remonto darbų kokybė bei originalios atsarginės dalys.**

! DĖMESIO! Akumuliatorinis smūginis suktuvas – gręžtuvas, saugaus darbo nuorodos.

! Žmonių sauga:

a) **Darbo metu naudokite klausos apsaugos priemones. Ilgalais darbas triukšmą gali sukelti klausos praradimą.**

b) **Darbo metu, kai yra pavojus užkliudyti elektros laidus arba paties prietaiso laidą, elektros prietaisą laikykite už izoliuotus paviršius. Jeigu yra kontaktas su elektros laidais, tai visos metalinės prietaiso dalys taip pat yra po įtampa, o tai gali sukelti elektros smūgį.**

c) **Elektros laidų lokalizavimui naudokite tinkamus lokalizavimo prietaisus arba kreipkitės į pastato administraciją. Kontaktas su elektros laidais gali būti gaisro bei elektros smūgio priežastimi. Dujų vamzdžių pažeidimas gali sukelti sprogimą. Vandentiekio vamzdžių pažeidimas gali sugadinti aplinkoje esančius daiktus.**

d) **Draudžiama dirbti su medžiagomis, kurių sudėtyje yra asbestas. Asbestas gali būti navikinių susirgimų priežastimi.**

e) **Darbo vietoje turi būti švaru. Ypač pavojingi yra medžiagų mišiniai.**

Lengvos metalo dulksės gali užsidegti arba sprogti.

f) **Būtina patikimai pritvirtinti apdorojamą daiktą. Įsitikinkite, kad visi tvirtinimo gnybtai yra užveržti bei patikrinkite, kad jie nebūtų pernelyg laisvi. Apdorojamo daikto pritvirtinimas tvirtinimo mechanizmu arba spaustuvuose didina darbo saugumą.**

g) **Elektros prietaisą darbo metu būtina tvirtai laikyti bei užtikrinti stabilią darbo poziciją. Varžtų užsikimo arba atsukimo metu gali atsirasti momentai, kai smūgiai yra labai stiprūs.**

h) **Jeigu naudojamas įrankis įstrigo, nedelsiant ištraukite elektros prietaiso kištuką iš elektros lizdo. Būkite pasiruošę įrankio vibravimui, kuriuo metu gali būti atmesta apdorojama medžiaga. Naudojamas įrankis gali įstrigti, jeigu: elektros prietaisas bus perkrautas arba išsikreivins apdorojamoje medžiagoje.**

i) **Prieš padedant elektros prietaisą palaukite kol jis visiškai sustos. Darbo įrankis gali užstrigti ir tokiu būdu priversti prie kontrolės praradimo.**

j) **Elektros prietaisą naudokite tik su specialiai jį maitinimui skirtais akumuliatoriais. Kito akumuliatoriaus naudojimas gali būti sužalojimų arba gaisro priežastimi.**

Įlyų grąžtų saugaus naudojimo instrukcija:

a) **Niekuomet nedirbkite maksimalų grąžtų sukimosi greitį viršijančiu greičiu. Visuomet gręžti pradėkite mažu greičiu, grąžtui palietus apdirbamą objektą. Naudojant didesnį greitį, apdirbamo objekto neliečiantis grąžtas gali sulinkti ir sukelti kūno sužalojimus.**

b) **Gręždami tiesia linija spauskite grąžtą prie apdirbamo objekto; nespauskite per stipriai. Grąžtai gali sulinkti ir sukelti kūno sužalojimus. Taip pat galite nustoti grąžtą valdyti, kas taip pat gali sukelti kūno sužalojimus.**

! ĮSPĖJIMAS! Saugus akumuliatorių bei įkroviklių naudojimas.

! Akumuliatorių naudojimas:

a) **Naudokite akumuliatorių atitinkančius gamintoju nurodytus reikalavimus. Akumuliatorių neatitinkantis reikalavimus gali skilti, tai gresia kūno sužalojimais bei gaisru.**

b) **DĖMESIO: Jeigu gedo netinkamus parametrus turintis akumuliatorius, gali susidaryti sprogstamosios dujos. Akumuliatorių laikykite atokiau nuo ugnies šaltinių bei užtikrinkite tinkamą vėdinimą įkrovimo metu. Draudžiama laikyti akumuliatorių aukštoje temperatūroje (tiesioginiuose saulės spinduliuose, arti kaitintuvų bei kitose vietose, kur temperatūra viršija 40C laipsnių).**

c) **Akumuliatorius turi būti įkraunamas 15-25 °C temperatūroje.**

d) **Naudokite tik gamintoju rekomenduojamą įkroviklį. Kito tipo įkroviklio naudojimas sukelia gaisro pavojų.**

e) **Saugokite akumuliatorių nuo vandens ir drėgmės.**

f) **Jeigu yra įkraunamas daugiau negu vienas akumuliatorius, būtina padaryti 30 min. pertrauką tarp įkrovimų.**

g) **Draudžiama atidaryti akumuliatorių.**
h) **Esant nepalankioms sąlygoms iš akumuliatoriaus gali išbėgti skystis; venkite kontakto su juo. Jeigu netyčia įvyks kontaktas su skystiu, pažeistą vietą nuplaukite vandeniu. Jeigu skystis pataiko į akis, kreipkitės medicininės pagalbos. Akumuliatoriaus skystis gali sukelti odos sudirginimą ar nudegimą.**

i) **Kai akumuliatorius nėra naudojamas, laikykite jį atokiau nuo metalinių daiktų, tokių kaip: sąvaržėlės, monetos, raktai, vynai, sraigčiai arba kiti metaliniai daiktai, kurie gali būti trumpojo sujungimo su akumuliatoriaus gnybtais priežastimi. Trumpasis**



PRIEŠ RADEJANT DARBĄ SUSIPAŽINKITE SU INSTRUKCIJA.

Išsaugokite instrukciją, nes gali būti reikalinga vėliau.



ĮSPĖJIMAS! Prašome perskaityti visus įspėjimus dėl saugaus naudojimo pažymėtus simboliais  bei visas nuorodas dėl saugaus naudojimo.

Žemiau pateikiamų įspėjimų dėl saugos bei saugos nuorodų nesilaikymas gali būti elektros smūgio, gaisro ir/arba sunkių kūno sužalojimų priežastimi.

Išsaugokite visus įspėjimus ir visas saugos nuorodas, kad vėliau būtų galima jais pasinaudoti.

Žemiau pateiktuose įspėjimuose sąvoka „elektros prietaisas“ apibūdina elektros prietaisą maitinamą elektros energija iš elektros tinklo (maitinimo laidas) arba elektros prietaisą maitinamą akumuliatoriumi (belaids).



ĮSPĖJIMAS! Bendri įspėjimai dėl saugaus įrankio naudojimo.

Sauga darbo vietoje:

- Darbo vietoje turi būti švaru, tvarkinga bei geras apšvietimas.** Netvarka bei netinkamas darbo vietos apšvietimas gali būti nelaimingų atsitikimų priežastimi.
- Nenaudoti elektros prietaiso sprogoje aplinkoje, kurioje yra degūs skysčiai, degios dujos arba dulkės.** Elektros prietaiso darbo metu susidaro elektros kibirkštis, todėl gali užsidegti esantis aplinkoje garai.
- Darbo vietoje negali būti vaikų bei pašaliniai.** Dėmesio nukreipimas gali būti elektros prietaiso valdymo praradimo priežastimi.



ĮSPĖJIMAS! Bendri įspėjimai dėl saugaus įrankio naudojimo.

Elektros sauga:

- Elektros prietaisų kištukai turi atitikti elektros lizdo tipui.** Jokiū būdu negalima keisti kištuko. Jeigu elektros prietaisas turi įžeminimą, negalima naudoti ilginčiuvo. Originalių kištukų bei lizdų naudojimas sumažina elektros smūgio riziką.
- Venkite kūno kontakto su įžemintais paviršiais, tokiais kaip vamzdžiai, šildytuvai, centrinio šildymo radiatoriai bei šaldytuvais.** Kontaktas su įžemintais paviršiais didina elektros smūgio pavojų.
- Saugokite prietaisą nuo lietaus ir drėgmės.** Jeigu vanduo patenka į elektros prietaisą, padidėja elektros smūgio rizika.
- Nenaudokite laidų ne pagal paskirtį.** Neneškite įrenginio paėmę už laido, netraukite už jo norėdami išjungti kištuką iš elektros lizdo. Laidą klokite taip, kad jo neveiktų karštis, jis neišsitemptų alyva ir jo nepažeistų aštrios detalės ar judančios prietaiso dalys. Pažeistas laidas gali tapti elektros smūgio priežastimi.
- Jeigu elektros prietaisas yra naudojamas lauke, laido prailginimui naudokite tik specialiai tam skirtus prailgintuvus.** Prailgintuvų skirtų darbui lauke naudojimas sumažina elektros smūgio riziką.
- Įrankį rekomenduojama jungti į elektros maitinimo tinklą, turintį likutinės srovės įrenginį (RCD), kurio išjungimo srovė yra 30 mA arba mažesnė.**
- Jeigu negalima išvengti elektros prietaiso naudojimo drėgnoje aplinkoje, naudokite RCD įrenginį.** RCD įrenginio naudojimas sumažina elektros smūgio riziką.



ĮSPĖJIMAS! Bendri įspėjimai dėl saugaus įrankio naudojimo.

Žmonių sauga:

- Prietaisu negali naudotis asmenys (tame tarpe vaikai) turintis fizinius, jutimo arba psichinius negalavimus, taip pat asmenys neturintis darbo patirties arba nesusipažinę su prietaisu, nebent toks darbas vyksta stebint specialistui arba pagal prietaiso naudojimo instrukciją, kurį buvo perduota asmeniu atsakingu už saugą.**
- Būkite atidūs, sutelkite dėmesį į tai, ką Jūs darote ir, dirbdami su elektros prietaisu, vadovaukitės sveiku protu. Nedirbkite su prietaisu, jei esate pavargę arba vartojote narkotikus, alkoholių ar medikamentus.** Akimirksniu neatidumas naudojant prietaisą gali tapti rimtų sužalojimų priežastimi.
- Dėvėkite tinkamą aprangą.** Nešiokite apsauginius akinius. Apsauginės aprangos, tokios kaip dulkių kaukė, neslystantis apsauginiai batai, šalmai, asinės, naudojimas sumažina sužalojimų grėsmę.
- Saugokitės, kad neįjungtumėte prietaiso atsitiktinai. Prieš įjungiant kištuką į elektros lizdą ir/arba prieš akumuliatoriaus įjungimą bei prieš paėmimą arba pernešimą prietaisą įsitikinkite, kad prietaisas yra išjungtas. Prietaiso pernešimas su pirštu ant jungiklio arba prietaiso įjungimas į maitinimo tinklą gali tapti nelaimingo atsitikimo priežastimi.**
- Prieš įjungdami prietaisą pašalinkite raktus.** Prietaiso besisukančioje dalyje esantis įrankis ar raktas gali tapti sužalojimų priežastimi.
- Nepasilenkite pernelyg į priekį. Dirbdami atsistokite patikimai ir visada išlaikykite pusiausvyrą.** Patikima stovėseną ir tinkamą kūno laikyseną leis geriau kontroliuoti prietaisą netikėtose situacijose.
- Dėvėkite tinkamą aprangą. Nedėvėkite plačių drabužių ir papuošalų. Saugokite plaukus, drabužius ir pirštines nuo besisukančių prietaiso dalių.** Laisvus drabužius, papuošalus bei ilgus plaukus gali įtraukti besisukančios prietaiso dalys.
- Jeigu įrenginiai yra pritaikyti prijungimui prie dulkių nusiurbimo ir dulkių surinkėjo, įsitikinkite, kad šie įrenginiai tinkamai prijungti ir panaudoti pagal paskirtį. Dulkių surinkėjų panaudojimas sumažina dulkių poveikio pasekmes.**
- Elektros įrankių naudojimo įgūdžiai, įgyti dažno jų naudojimo metu, negali per daug padidinti Jūsų pasitikėjimo savimi ir leisti nesilaikyti saugos taisyklių.** Neatsargiai naudojantis elektros įrankiais, galima rimtai susižeisti per kelias sekundes.



ĮSPĖJIMAS! Bendri įspėjimai dėl saugaus įrankio naudojimo.

Rūpestinga elektros prietaisų priežiūra ir naudojimas

- Neperkraukite prietaiso. Naudojamo prietaiso galingumas turi atitikti atliekamam darbui. Tinkamai parinktas elektros prietaisas leis atlikti darbą gerai ir saugiai.**
- Nenaudokite elektros prietaiso su sugedusiu jungikliu.** Elektros prietaisas, kurio nebegalima įjungti ar išjungti, yra pavojingas ir jį reikia remontuoti.
- Prieš reguliuodami prietaisą, keisdami darbo įrankius arba prieš sandėliavimą ištraukite kištuką iš elektros lizdo ir/arba atjunkite akumuliatorių. Ši saugumo priemonė apsaugos jus nuo netikėto prietaiso įsijungimo.**

diameter. It prevents the tool from overloads.

- When the drilling bit is seized during working switch immediately tool off to prevent it from being damaged. Switch the rotations direction to the anticlockwise rotations and then remove the drilling bit from the borehole.
- Keep the drill aligned with the axis of the borehole. The drilling bit must be positioned perpendicularly to the surface of the machined material. When the perpendicularity fails to be maintained the drilling bit may be seized or broken or, under extreme circumstances, the operator may be injured. Rotation speed of the drill spindle is controlled by the force the power switch is depressed with.

Drilling in masonry and concrete

Use the impact drilling mode for drilling into masonry and concrete.



CAUTION: The drill bit, especially the tip, will become very hot when drilling in masonry and concrete. Do NOT touch the drill bit and never allow contact with combustible materials.

CAUTION: DO NOT inhale dust from the wall. Wear suitable respiratory protection devices. Dust from masonry, concrete and similar substances is harmful and may be toxic.

When drilling in concrete, stone or walls hard alloy drill bits should be used.

Driving screws

Use the screwing mode for screwing or unscrewing.

It is recommended to drill the pilot borehole first. The pilot borehole must be a little deeper and with a less diameter than the outer diameter of the screw thread. When the screw is to be driven within the vicinity of the material edge the pilot borehole prevents from undesired chipping of the material.

If the screw is driven with abnormal difficulty the screw must be retracted and the pilot borehole diameter should be enlarged.

Anyway, when problem to drive the screw persists (e.g. in case of hard wood grades) try to use a lubricating agent (e.g. liquid soap). Press the tool to the screw with sufficient force to avoid spontaneous rotation of the driving bit in the screw head. Use only those bits that accurately match the bit head. When the screw head is damaged further driving the screw in or out may prove infeasible.

AUXILIARY COMPONENTS:

- The practical fastener (6) can be used for attaching the drill-driver on the user's belt, both for right-hand and left-hand dominant users.
- The drill/driver is equipped with an auxiliary light (9) for the area of drilling/driving, which turns on after the appropriate switch (10) is pushed.

STORAGE AND MAINTENANCE:

The tool in principle does not require any special maintenance or service. The tool must be stored in a place that is not accessible to children and must be kept clean and protected from moisture and dust. The storage conditions should prevent potential mechanical damage and impact of the weather conditions.

CAUTION: Remember to always disconnect the battery from the tool prior to starting the cleaning operations and unplug the charger from the outlet.

The charger may be cleaned exclusively with use of a dry cloth.

Use also a clean cloth to clean regularly the ventilation openings of the tool to keep them patent.

The tool housing must be cleaned with use of a moistened cloth small quantity of soap and then wiped dry. Do not use any detergents or solvents as they can damage parts made from plastics. After cleaning let the tool dry completely before it is used again.

TRANSPORTATION:

Store and transport the tool in its transport box to protect it against humidity, dust penetration and small objects; remember to protect its ventilation openings. Small objects after getting into the casing can result in damage to the motor.

If the battery is removed for transport or storage, make sure the contacts will not short circuit. Remove metal items such as screws, nails, clasps, loose bits, wires, or metal filings from the case or transport container or otherwise prevent them from touching the battery.

MANUFACTURER:

PROFIX Co.Ltd.,

34 Marywilka Street,
03-228 Warsaw, POLAND.

This appliance is in conformity with national and European standards as well as with general safety guidelines.

NOTE: In case of technical issues, contact an authorised technical service. Any repairs are allowed to be carried out exclusively by qualified staff with use of original spare parts.

PICTOGRAMS:

Explanation of the icons located on the nominal plate and the information tags:



– «Read this instruction before switching on the power supply and starting the work.»



– «Always wear safety goggles»



– «Wear hearing protection»

PROTECTION OF THE ENVIRONMENT:



NOTE: The symbol nearby denotes that old equipment must never be thrown away together with other waste (with the penalty of a fine). Hazardous components of electronic equipment may adversely affect the natural environment and human health.

Each household may contribute to the recovery and reuse (recycling) of old machinery and equipment. Both in Poland and Europe a system for recovery of used equipment either exists or is being created. The system obliges all organizations that sell such equipment to collect the used machinery and appliances. Moreover, general purpose collecting points for such equipment are available.

TROUBLESHOOTING GUIDE:

PROBLEM	POSSIBLE CAUSE	REMEDY
The tool (drill/screwdriver) fails to operate.	No power voltage, damaged motor or the power trigger.	Check the battery status, recharge or replace with a new one when necessary. When the problem persists hand over the tool for repair at a service workshop. Please refer to the warranty sheet for addresses of authorized workshops.
Irregularities of the motor operation.	Battery low.	Recharge the battery.
	The battery has reached its maximum thermal limit.	Wait for the battery to cool down.



The policy of the PROFIX company consists in permanent improvements of the offered products and therefore the company reserves the right to make amendments to the product specification without a prior notice. The images included into the operation manual are only of the exemplary nature and may slightly differ from actual appearance of the device purchased.

This instruction manual is protected by copyright. Copying it without the written consent of PROFIX Co. Ltd. is prohibited.

Ha eltávolítja az akkumulátort a készülékből a szállítás vagy tárolás idejére, győződjön meg róla, hogy nem zárna rövide az akkumulátor érintkezői. Távolítsa el a bőröndből, szerszámosládából vagy a szállítótárolóból a fémtárgyakat, pl. kötcscavarokat, szögeket, csatokat, szétszórta bitfejeket, drótokat vagy fémreszelékeket, vagy más módon előzze meg ezen elemek akkumulátorral való érintkezését.

GYÁRTÓ:

PROFIX Sp. z o.o., Marywilka u. 34, 03-228 Varsó, LENGYELORSZÁG

Ez a gép megfelel a nemzeti és európai szabványoknak, valamint a biztonsági előírásoknak.

FIGYELEM! Műszaki problémák esetén lépjen kapcsolatba a márkaszervizzel. Minden javítást szakképzett személy végezhet, kizárólag eredeti cserealkatrészt használva!

PIKTOGRAMOK:

A névleges táblázatban szereplő rajzok magyarázata:



– «Bekapcsolás és működtetés előtt olvassa el a használati utasításokat!»



– «Védőszemüveg használata kötelező!»



– «Hallásvédő használata kötelező!»

KÖRNYEZETVÉDELEM:

FIGYELEM! Ez a jel azt jelöli, hogy a használt készüléket tilos egyéb hulladékkal egy helyen elhelyezni (pénzbüntetés terhe mellett). Elektromos és elektronikus gépek veszélyes alkotórészei negatívan befolyásolják a környezetet és az emberek egészségét.

Minden háztartásnak hozzá kell járulnia a használt készülékek visszanyeréséhez és újrahasznosításához. Úgy Lengyelországban, mint Európában megszervezik vagy már létezik a használt készülékek gyűjtési rendszere, melynek keretében az adott készülék minden értékesítési helyén kötelesek átvenni a használt készüléket. Ezenkívül léteznek ilyen típusú készülékek gyűjtő központjai is.

TÍPIKUS MEGHIBÁSODÁSOK ÉS AZOK ELTÁVOLÍTÁSA:

MEGHIBÁSODÁS	LEHETSÉGES OK	HIBA ELTÁVOLÍTÁSA
A fúró-csavarozó nem működik.	Nincs tápellátás, sérült motor vagy kapcsológomb.	Ellenőrizze az akkumulátor töltöttségét, szükség esetén tölteni vagy újra cserélni. Ha továbbra sem működik az elektromos szerszám, küldje be a garanciakártyán megadott című szervizbe.
Zavar a motor működésében.	Lemerült elem.	Töltse fel az akkumulátort.
	Az akkumulátor elérte a maximális hőmérsékletet.	Várja meg, míg kihűl az akkumulátor.



A PROFIX cég politikája az, hogy folyamatosan tökéletesítse termékeit, ezért fenntartja magának azt a jogot, hogy a termék specifikációit előzetes tájékoztatás nélkül módosítsa! A használati utasításokban megjelölt ábrák csak példák, ezek kicsit eltérhetnek a megvásárolt eszköz valódi arculatától!

Az alábbi útmutatót szerzői jogok védik. Annak másolása / sokszorosítása a Profix Sp. z o.o. cég írásos beleegyezése nélkül tilos.

I. sebesség: Fúrásnál használatos.

II. sebesség: A csavarok be- és kicsavarozásánál használatos.

FIGYELEM! Ne változtassa a sebességkapcsoló (4) pozícióját a szerszám működése közben! Ez megsértheti a szerszám emelőkarját! A szerszám még a sebességkapcsoló beállításának változtatása előtt meg kell állni!

Amennyiben a sebességkapcsoló nem helyezhető a maximális értékre, mozgassa meg egy kicsit a forgási tengelyt!

■ Üzem mód kiválasztása



FIGYELEM: Az üzemmódot kizárólag kikapcsolt elektromos szerszám mellett szabad módosítani! Ellenkező esetben megsérülhet az elektromos szerszám.

Az elektromos szerszám üzemmódja az üzemmód kapcsoló tekerőgombbal (3) módosítható.

Az üzemmód módosításához állítsa az üzemmód kapcsolót a kívánt állásba, amit egy jellegzetes kattánás kísér.

Fúrás:

Állítsa a tekerőgombot (3) a  jelre.

Ütvefúrás:

Állítsa a tekerőgombot (3) a  jelre.

Csavarozás:

Állítsa a tekerőgombot (3) a  jelre.

■ Fúrószárak és tartozékok rögzítése

FIGYELEM! Kapcsolja le az akkumulátort a fúró-csavarozógépről vagy állítsa a középső pozícióba a forgásirány kapcsolót (5) ahhoz, hogy megvédje önmagát a szerszám véletlenszerű bekapcsolásától, amely megsebezheti a kezelőt.

Kioldott kapcsológombnál (10) leblokkol a fúróorsó. Ez lehetővé teszi a munkaszerszám gyors, kényelmes és könnyű cseréjét a fúrótokmányban. A fúró (vagy fej) tokmányból való kivételéhez forgassa el balra a tokmány gyűrűjét a tokmány nyílásának a növeléséhez. A fúró (vagy fej) tokmányba szereléséhez forgassa el a tokmány gyűrűjét jobbra egészen a fúró beszorulásáig (lásd a G rajz).

A fúrót (vagy más típusú fejet) ellenállásig kell a tokmányba helyezni.

FIGYELEM: Mindig használjon univerzális bitbefogót a bitfejekkel végzett munka során. A bitfejeket nem szabad közvetlenül a fúrótokmányba rögzíteni.

■ Nyílások fúrása

Fémbe, fába és műanyagba fúrásához a fúrás üzemmódot kell használni.

1. Mély nyílások fúrásához lépésben fúrni, kisebb mélységekre, majd kihúzni a fúrót a nyílásból, hogy lehetővé tegye a forgács eltávolítását a nyílásból.

2. Nagy átmérőjű nyílás fúrásához ajánlatos egy kisebb nyílás fúrásával kezdeni, majd azt a kívánt méretre bővíteni. Ez megelőzi a fúrógép esetleges túlterhelését.

3. Ha a fúrás során beragad a fúró, azonnal ki kell kapcsolni a fúrógépet, hogy elkerülje annak megsérülését. A forgásirány kapcsoló segítségével távolítsa el a fúrót a lyukból.

4. A fúrógépet a tervezett nyílással egy tengelyében kell tartani. A fúrót a megmunkált anyagra egyenes szögben kell beállítani. Abban az esetben, ha nem sikerül megtartani az egyenes szöveget, beragadhat vagy eltörhet a fúró a nyílásban, szélsőséges esetben pedig akár a kezelőszemély sérülését is eredményezheti.

Az orsó fordulatszámát a kapcsológomb megfelelő nyomáserejével szabályozhatjuk.

■ Falba és betonba fúrás

Falba és betonba fúrásához az ütvefúrás módot kell használni.



FIGYELMEZTETÉS: A fúrószár, különösen annak vége, rendkívül felhevül a falba és betonba fúrás során. NE érintse meg a fúrószárat és soha se érintsen meg vele gyúlékony anyagokat.

FIGYELMEZTETÉS: NE lélegezze be a fal fúrása során keletkező port. Megfelelő légzésvédelmi eszközt kell viselni. A fal, beton és hasonló anyagok fúrása során keletkező por káros és mérgező lehet.

Betonba, kőbe és falba történő munkáknál használjon szilárd ötvözetű fúrófejet!

■ Csavarok becsavarása

A csavarok be- és kicsavarozásához csavarozás üzemmódot kell használni.

Előbb egy csavarvezető nyílást ajánlatos végezni, a csavar hosszánál kicsit mélyebbet és a csavarment külső átmérőjénél kicsit kisebb átmérővel. Abban az esetben, ha a csavar egy anyag szélének a szomszédságában található, a csavarvezető nyílás elkészítése megelőzi az anyag véletlenszerű lepatogzását.

Ha nehezen meg a becsavarozás, ki kell csavarni a csavart és egy kicsit meg kell nagyobbítani a csavarvezető nyílást.

Ha továbbra is nehézséget okoz a csavar becsavarása (ami kemény fajtájú fa esetében fordulhat elő), kenőanyagot kell használni (pl. folyékony szappant). Megfelelő nyomást kell fejteni a csavarozóra, hogy elkerülje a csavarozó fej csavarfejhez viszonyított elfordulását. A csavarfoglalat sérülése lehetetlenné teheti a csavar becsavarozását és kicsavarozását.

TOVÁBBI ELEMELK:

- A praktikus óvakasztó (6) a fúró-csavarozó szijra akasztását teszi lehetővé mind a jobb-, mind a balkezes felhasználó számára.
- A fúró-csavarozógép a fúrás/csavarozás helyének megvilágításával (9) van ellátva, amely az indítógomb (10) megnyomásakor kapcsol be.

TÁROLÁS ÉS KARBANTARTÁS:

Az elektromos szerszám alapjaiban véve nem igényel speciális karbantartási műveletet. A fúró-csavarozót gyermekektől elzárva tárolni, tiszta állapotban tartani, óvni a nedvességtől és a portól. A tárolási feltételeknek lehetetlenné kell tenniük a gép mechanikus sérülését és a káros légköri tényezők hatását.

FIGYELEM: A tisztítási és karbantartási műveletek végrehajtása előtt mindig le kell kapcsolni az akkumulátort a csavarozóról és ki kell húzni a töltő dugaszát a konnektorból.

A töltőt csak száraz törölkendővel szabad tisztítani.

A csavarozónál időnként meg kell tisztítani a szellőzőnyílásokat egy száraz kefe vagy törölkendő segítségével. mányban összegyűlt port és más szennyeződést.

A csavarozó készülékhez rendszeres időközönként meg kell tisztítani enyhén szappanos, nedves törölkendővel a por és a más szennyeződések eltávolításához. Semmilyen tisztítószer vagy oldószert nem szabad használni; ezek káros hatással lehetnek a készülék műanyag elemeire. Ügyelni kell arra, hogy a készülék belsejébe ne kerüljön be víz. Tisztítás után megvárni, míg teljesen megszárad a csavarozó.

SZÁLLÍTÁS:

Az elektromos szerszámot a nedvesség, a por és az apró részecskék okozta szennyeződéstől védő szállító kofferben kell szállítani és tárolni, különösen a szellőző nyílásokat kell bebiztosítani. A gép belsejébe kerülő apró részecskék a motor károsodását okozhatják.



INSTRUKCJA OBSŁUGI AKUMULATOROWA WIERTARKO - WKRĘTARKA UDAROWA TBLV202, TBLV204 Instrukcja oryginalna



PRZED PRZYSTĄPIENIEM DO UŻYTKOWANIA NALEŻY ZAPOZNAĆ SIĘ Z NINIEJSZĄ INSTRUKCJĄ.

Zachowaj instrukcję do ewentualnego przyszłego wykorzystania.



OSTRZEŻENIE! Należy przeczytać wszystkie ostrzeżenia dotyczące bezpieczeństwa użytkowania oznaczone symbolem  i wszystkie wskazówki dotyczące bezpieczeństwa użytkowania.

Nieprzestrzeganie podanych niżej ostrzeżeń dotyczących bezpieczeństwa w wskazówkach dotyczących bezpieczeństwa może być przyczyną porażenia prądem elektrycznym, pożaru i/lub poważnych obrażeń.

Zachowaj wszystkie ostrzeżenia i wskazówki dotyczące bezpieczeństwa, aby móc skorzystać z nich w przyszłości.

W podanych niżej ostrzeżeniach wyrażenie „elektronarzędzie” oznacza elektronarzędzie zasilane z sieci (z przewodem zasilającym) lub elektronarzędzie zasilane z akumulatora (beprzewodowe).



OSTRZEŻENIE! Ogólne ostrzeżenia dotyczące bezpieczeństwa użytkowania narzędzia.

Bezpieczeństwo w miejscu pracy:

- W miejscu pracy należy utrzymywać porządek i dobre oświetlenie.** Nieporządek i złe oświetlenie przyczynia się do wypadków.
- Nie należy używać elektronarzędzia w środowiskach wybuchowych, tworzonych przez łatwo palne ciecze, gazy lub pyły.** Elektronarzędzie wytwarza iskry, które mogą zapalić pył lub opary.
- Nie należy dopuszczać dzieci i obserwatorów do miejsc, w których używa się elektronarzędzi.** Rozproszenie uwagi może spowodować utratę kontroli nad elektronarzędziem.



OSTRZEŻENIE! Ogólne ostrzeżenia dotyczące bezpieczeństwa użytkowania narzędzia.

Bezpieczeństwo elektryczne:

- Wtyczki elektronarzędzi muszą pasować do gniazdek.** Nigdy w żaden sposób nie należy przerabiać wtyczki. Nie należy używać żadnych przedłużaczy w przypadku elektronarzędzi mających przewód z żyłą uziemienia ochronnego. Brak przeróbek we wtyczkach i gniazdkach wtyczkowych zmniejsza ryzyko porażenia prądem elektrycznym.
- Należy unikać dotykania powierzchni uziemionych lub zwartych z masą, takich jak rury, ogrzewacze, grzejniki centralnego ogrzewania i chłodzarki.** W przypadku dotknięcia części uziemionych lub zwartych z masą, wzrasta ryzyko porażenia prądem elektrycznym.
- Nie należy narażać elektronarzędzi na działanie deszczu lub warunków wilgotnych.** W przypadku przedostania się do elektronarzędzia wody, wzrasta ryzyko porażenia prądem elektrycznym.
- Nie należy nadwierać przewodów przyłączeniowych.** Nigdy nie należy używać przewodu przyłączeniowego do przenoszenia, ciągnięcia elektronarzędzia lub wyciągania wtyczki z gniazdka. Należy trzymać przewód przyłączeniowy z daleka od źródeł ciepła, olejów, ostrych krawędzi lub ruchomych części. Uszkodzone lub zaplątane przewody przyłączeniowe zwiększają ryzyko porażenia prądem elektrycznym.
- W przypadku, gdy elektronarzędzie używa się na wolnym powietrzu, przewody przyłączeniowe należy przedłużać**

przedłużaczami przeznaczonymi do pracy na wolnym powietrzu. Używanie przedłużacza przeznaczonego do pracy na wolnym powietrzu zmniejsza ryzyko porażenia prądem elektrycznym.

- Zaleca się podłączenie urządzenia do sieci elektrycznej wyposażonej w wyłącznik różnicowo-prądowy (RCD) o prądzie wyłączenia 30mA lub mniejszym.**
- W przypadku, gdy używanie elektronarzędzia w środowisku wilgotnym jest nieuniknione, jako ochronę przed napięciem zasilania należy stosować urządzenie różnicowoprądowe (RCD). Zastosowanie RCD zmniejsza ryzyko porażenia prądem elektrycznym.**



OSTRZEŻENIE! Ogólne ostrzeżenia dotyczące bezpieczeństwa użytkowania narzędzia.

Bezpieczeństwo osobiste:

- Niniejszy sprzęt nie jest przeznaczony do użytkowania przez osoby (w tym dzieci) o ograniczonej zdolności fizycznej, czuciowej lub psychicznej, lub osoby nie mające doświadczenia lub znajomości sprzętu, chyba że odbywa się to pod nadzorem lub zgodnie z instrukcją użytkowania sprzętu, przekazanej przez osoby odpowiadające za ich bezpieczeństwo.**
- Należy być przewidującym, obserwować co się robi i zachowywać rozsądek podczas używania elektronarzędzia. Nie należy używać elektronarzędzia, gdy jest się zmęczonym lub pod wpływem narkotyków, alkoholu lub leków. Chwila nieuwagi podczas pracy elektronarzędziem może spowodować poważne osobiste obrażenia.**
- Należy stosować wyposażenie ochronne. Należy zawsze zakładać okulary ochronne. Używanie w odpowiednich warunkach wyposażenia ochronnego, takiego jak maska przeciwpyłowa, obuwie antypoślizgowe, kask lub ochronniki słuchu, zmniejszy osobiste obrażenia.**
- Należy unikać niezamierzonego rozruchu. Przed przyłączeniem do źródła zasilania i/lub przed podłączeniem akumulatora oraz zanim podniesie się lub przeniesie się narzędzie należy upewnić się, że wyłącznik elektronarzędzia jest w pozycji wyłączony. Przeniesienie elektronarzędzia z palcem na wyłączniku lub przyłączenie elektronarzędzia do sieci zasilającej przy załączonym wyłączniku może być przyczyną wypadku.**
- Przed uruchomieniem elektronarzędzia należy usunąć wszystkie klucze. Pozostawienie klucza w obracającej się części elektronarzędzia może spowodować osobiste obrażenia.**
- Nie należy wychylać się za daleko. Należy cały czas stać pewnie i zachować równowagę. Umożliwi to lepszą kontrolę nad elektronarzędziem w sytuacjach nieprzewidywalnych.**
- Należy odpowiednio się ubierać. Nie należy nosić luźnego ubrania ani biżuterii. Należy utrzymywać swoje włosy, ubranie i rękawiczki z dala od części ruchomych. Luźne ubranie, biżuteria lub długie włosy mogą zostać zaczeplone przez części ruchome.**
- Jeżeli urządzenia są przystosowane do przyłączenia zewnętrznego odciągu pyłu i pochłaniacza pyłu, należy upewnić się, że są one przyłączone i prawidłowo użyte. Używanie pochłaniacza pyłu może zredukować zagrożenia zależne od zapylenia.**
- Nie pozwól, aby umiejętności uzyskane dzięki częstemu korzystaniu z elektronarzędzia pozwoliły Ci poczuć się pewnym siebie i ignorować zasady bezpieczeństwa. Nieostrożne działanie**

- b) **FIGYELEM: Az akkumulátor sérülése és helytelen használata esetén robbanógázok kibocsátására is sor kerülhet. Az akkumulátort mindig távol kell tartani a lángtól és megfelelő szellőzést kell biztosítani a töltés során.** *Nem szabad hosszabb ideig olyan környezetben hagyni, ahol magas hőmérséklet uralkodik (napsütötte helyeken, fűtőtestek közelében vagy más olyan helyen, ahol a hőmérséklet meghaladja a 40 fokot).*
- c) **Az akkumulátor töltését 15-25 °C közötti hőmérsékleten kell végezni.**
- d) **Kizárólag a gyártó által ajánlott töltőt szabad használni.** *Más típusú akkumulátor töltésére szolgáló töltő használata tűzveszélyes.*
- e) **Óvja az akkumulátort a víztől és a nedvességtől.**
- f) **Amennyiben egymás után egynél több akkumulátort szeretne feltölteni, a töltések között 30 perc szüneteket kell tartani.**
- g) **Semmilyen esetben sem szabad felnyitni az akkumulátort.**
- h) **Kedvezőtlen feltételek esetén előfordulhat, hogy az akkumulátorból folyadék szivároghat ki; kerülni kell a folyadék bőrrel való érintkezését, az érintkezés helyét vízzel lemosni. Ha a folyadék szembe kerül, orvoshoz kell fordulni.**

Az akkumulátorból kifolyó folyadék irritációt vagy megégést okozhat.

i) **Amikor nem használja az akkumulátort, akkor azt távol kell tartani a fémtárgyaktól, mint gémkapocs, pénzérme, kulcs, szög, csavar és más apró fémtárgyak, amelyek rövidre zárhatják az akkumulátor pólusait.** *Az akkumulátor pólusainak a rövidzárlata megégést vagy tüzet okozhat.*

j) **Tilos az akkumulátort tűzbe dobni.**

k) **Tilos a sérült akkumulátort feltölteni.**



Az akkumulátor újratölthető, környezetre káros lítiumot tartalmaz.

Az élettartama lejártá után a természetes környezetre vonatkozó szabályok alapján megsemmisíteni.

E célból vegye ki a teljesen lemerült akkumulátort az elektromos szerszámból, adja le egy akkumulátor begyűjtő helyen vagy az üzletben, ahol azt megvásárolta.

A töltő használata:

- a) **Kizárólag a gyártó által ajánlott töltőt szabad használni.** *Más típusú akkumulátor töltésére szolgáló töltő használata tűzveszélyes.*
- b) **Tilos a töltőt felnyitni.**
- c) **A töltő kizárólag beltéri használatra szolgál. Óvni a víztől és a nedvességtől.**
- d) **Csak 15-25 °C közötti hőmérsékleten tölteni.**
- e) **Semmilyen fémelemet nem szabad a töltőbe helyezni.**

FÚRÓ-CSAVARÓZÓ RENDELTEZÉSE ÉS FELÉPÍTÉSE:

Az akkumulátoros ütvefúró-csavarozó fúrára, ütvefúrára, valamint kötőcsavarok becsavarozására és kicsavarozására szolgál.

A fúró-csavarozó kizárólag hobbi jellegű használatra szolgál. **Tilos a szerszámot olyan munkálatokhoz használni, amelyek professzionális szerszám használatát igénylik.**

A berendezés minden fentebb megadott rendeltetéstől eltérő használata tilos és az a garancia megszűnését eredményezi, illetve felmenti a gyártót az ilyen nemü használat okozta károk felelőssége alól.

A berendezés sajátkézzel átalakítása felmenti a gyártót a felhasználóan

és a környezetben keletkezett sérülések és károk felelőssége alól.

A rendeltetésnek megfelelő használat ellenére sem lehet teljesen kizárni a maradékkockázat meghatározott tényezőit. A gép szerkezetére és felépítésére való tekintettel a következő veszélyhelyzetek léphetnek fel:

- a forgásban lévő fúró kézzel vagy a kezelőszemély ruházatával történő megérintése a munkavégzés során;
- megégés a fúró cseréje során. (A munkavégzés során a fúró nagyon felhevül; a megégés megelőzése érdekében a fúrócsere során munkakesztyűt kell viselni);
- a megmunkált anyag vagy a megmunkált anyag darabjának a visszaverődése;
- fúró elferdülése/eltörése.

■ Tartozékok

- Akkumulátoros fúró-csavarozó -1 db.
- Töltő -1 db.
- Akkumulátor -2 db. (TBLV202-2Ah modell, TBLV204-4Ah modell)
- Használati utasítások -1 db.
- Garanciaalap -1 db.

■ A berendezés elemei (lásd a 2. oldalt):

- A. rajz:**
1. Gyorstokmány
 2. Ivbeállító kar
 3. Üzem mód beállító forgatógomb
 4. Sebességkapcsoló
 5. Forgásirány kapcsoló
 6. Óvakasztó
 7. Akkumulátor
 8. Akkumulátor rögzítő zár
 9. Segédvilágítás
 10. Indítógomb

- C. rajz:**
11. Töltő
 12. Akkumulátor töltési szint kijelző gomb
 13. Akku töltésjelző

- F. rajz:** 14. Teljesítmény és üzemmód beállító jelölő

MŰSZAKI ADATOK:

Modell	TBLV202	TBLV204
Áramfeszültség	20 V d.c.	
Forgási sebesség teher nélkül (I/II sebesség)	$n_0=0-500 / 0-2000$ /per	
Maximális forgási pillanat	50 Nm	
Gyorstokmány befogási tartomány	\varnothing 2-13 mm	
Fúrás maximális átmérője	fa	27 mm
	acél	13 mm
	beton	10 mm
Súly (akkumulátorral)	1,7 kg	2,0 kg
Hangnyomás szint (LpA)	97 dB(A)	
Hangerő szint (LwA)	108 dB(A)	
K_{pwr}, K_{vib} bizonytalanság	5 dB(A)	
EN 62841 szabvány szerinti vibrációs szint	fúrás a_{hD}	2,5 m/s ²
	ütvefúrás a_{hD}	11 m/s ²
K bizonytalanság	1,5 m/s ²	
Az akkumulátor típusa	Li-ion	



OSTRZEŻENIE! Bezpieczne użytkowanie akumulatorów i ładowarek –

Użytkowanie akumulatorów:

- a) **Należy używać tylko akumulatorów zgodnych ze specyfikacją podaną przez producenta.** *W przypadku użycia innych akumulatorów może wystąpić pęknięcie i rozpadnięcie się akumulatora, uszkodzenie ciała lub pożar.*
- b) **UWAGA: W przypadku uszkodzenia i niewłaściwego użytkowania akumulatora może dojść do wydzielania się gazów wybuchowych. Akumulator należy zawsze utrzymać z dala od źródła ognia oraz zapewnić odpowiednią wentylację podczas ładowania.** *Nie wolno pozostawić go na dłuższy czas w środowisku, w którym panuje wysoka temperatura (w miesiącach następcznych, w pobliżu grzejników lub gdziekolwiek tam, gdzie temperatura przekracza 40 stopni).*
- c) **Ładowanie akumulatora powinno odbywać się w zakresie temperatur 15-25 °C.**
- d) **Ładować należy wyłącznie ładowarką zalecaną przez wytwórcę.** *Użycie ładowarki przeznaczonej do ładowania innego typu baterii akumulatorów stwarza ryzyko powstania pożaru.*
- e) **Nie wystawiać akumulatora na działanie wody i wilgoci.**
- f) **Jeśli zamierza się ładować kolejno więcej niż jeden akumulator, należy zrobić przerwę 30 minutową pomiędzy ładowaniami.**
- g) **W żadnym wypadku nie należy otwierać akumulatora.**
- h) **W niekorzystnych warunkach z akumulatora może wydostać się ciecz; należy unikać kontaktu z cieczą. Jeżeli przypadkowo nastąpi zetknięcie użytkownika z cieczą, miejsce zetknięcia należy przemyć wodą. Jeżeli ciecz trafi do oczu, dodatkowo należy szukać pomocy medycznej.**



Wydostająca się z akumulatora ciecz może spowodować podrażnienia lub oparzenia.

Akumulatory są przeznaczone do wielokrotnego ładowania, zawierają szkodliwy dla środowiska lit.

Po zakończeniu okresu żywotności należy je zutylizować zgodnie z przepisami o ochronie środowiska naturalnego.

W tym celu całkowicie wyczerpać akumulator, wyjąć z elektronarzędzia, zdać do punktu utylizacji akumulatorów lub zdać do sklepu, w którym dokonano zakupu.

Użytkowanie ładowarki:

- a) **Ładować należy wyłącznie ładowarką zalecaną przez wytwórcę.** *Użycie ładowarki przeznaczonej do ładowania innego typu baterii akumulatorów stwarza ryzyko powstania pożaru.*
- b) **Nie wolno rozkręcać ładowarki.**
- c) **Ładowarka jest przeznaczona wyłącznie do pracy wewnątrz pomieszczeń.** *Nie wolno jej narazić na działanie wody i wilgoci.*
- d) **Ładować tylko w zakresie temperatur 15-25 stopni.**

- e) **Nie wolno wkładać jakichkolwiek przedmiotów metalowych do ładowarki.**

PRZEZNACZENIE I BUDOWA WIERTARKO-WKRĘTARKI:

Akkumulátorowa wiertarko-wkrętarka udarowa jest przeznaczona do wiercenia, wiercenia udarowego oraz wkręcania i wykręcania wkrętów.

Wiertarko-wkrętarka jest przeznaczona wyłącznie do użytku amatorskiego. **Nie wolno wykorzystywać narzędzia do wykonywania prac wymagających zastosowania profesjonalnego urzędnika.**

Każde użycie urządzenia niezgodne z przeznaczeniem podanym wyżej jest zabronione i powoduje utratę gwarancji oraz brak odpowiedzialności producenta za powstałe w wyniku tego szkody.

Jakiegokolwiek modyfikacje urządzenia dokonane przez użytkownika zwalniają producenta z odpowiedzialności za uszkodzenia i szkody wyrządzone użytkownikowi i otoczeniu.

Pomimo zgodnego z przeznaczeniem stosowania nie można całkowicie wyeliminować określonych czynników ryzyka resztkowego. Ze względu na konstrukcję i budowę maszyny mogą wystąpić następujące niebezpieczeństwa:

- dotknięcie obracającego się wiertła w trakcie pracy ręką lub ubraniem operatora;
- oparzenie przy wymianie wiertła. (Podczas pracy wiertło bardzo się rozgrzewa, żeby uniknąć oparzenia przy jego wymianie należy stosować rękawice ochronne);
- odrzucenie przedmiotu obrabianego lub części przedmiotu obrabianego;
- skrzywienie/złamanie wiertła.

■ Kompletacja:

- Wiertarko - wkrętarka udarowa - 1szt.
- Ładowarka - 1szt.
- Akumulatory - 2szt. (model TBLV202 - 2Ah, model TBLV204 - 4Ah)
- Instrukcja obsługi - 1szt.
- Karta gwarancyjna - 1szt.

■ Elementy urządzenia (patrz str. 2):

- Rys.A**
1. Uchwyt wiertarski szybkozakciowy
 2. Pokrętko regulacji sprzęgła
 3. Pokrętko przełączania trybu pracy
 4. Przelicznik biegów
 5. Przelicznik kierunku obrotów
 6. Klamra do zawieszania na pasku
 7. Akumulator
 8. Przycisk blokady akumulatora
 9. Oświetlenie pomocnicze
 10. Włącznik

Rys.C 11. Ładowarka

12. Przycisk wskaźnika poziomu naładowania baterii
13. Wskaźnik poziomu naładowania baterii

Rys.F 14. Znacznik nastawienia sprzęgła i trybu pracy

DANE TECHNICZNE:

Model	TBLV202	TBLV204
Napięcie zasilania	20 V d.c.	
Prędkość obrotowa bez obciążenia (l/II bieg)	$n_0=0-500 / 0-2000/\text{min}$	
Maks. moment obrotowy	50 Nm	
Zakres mocowania uchwytu wiertarskiego	$\varnothing 2-13 \text{ mm}$	
Maksymalna średnica wiercenia	drewno	27 mm
	stal	13 mm
	beton	10 mm
Waga (z akumulatorem)	1,7 kg	2,0 kg
Poziom ciśnienia akustycznego (LpA)	97 dB(A)	
Poziom mocy akustycznej (LwA)	108 dB(A)	
Tolerancja pomiaru $K_{\text{top}}, K_{\text{wn}}$	5 dB(A)	
Poziom wibracji wg EN 62841	wiercenie $a_{h,0}$	2,5 m/s^2
	wiercenie z uderem $a_{h,10}$	11 m/s^2
Tolerancja pomiaru K	1,5 m/s^2	
Typ akumulatora	Li-ion	
Napięcie ładowania akumulatora	20 V	
Pojemność akumulatora	2 Ah	4Ah
Napięcie zasilania ładowarki	220-240V AC, 50-60Hz	
Napięcie wyjściowe ładowarki	20V DC, 2A	20V DC, 4A
Czas ładowania	60 min	

Podany poziom drgań jest reprezentatywny dla podstawowych zastosowań elektronarzędzia. Jeżeli elektronarzędzie użyte zostanie do innych zastosowań lub z innymi narzędziami roboczymi, a także jeśli nie będzie wystarczająco konserwowane, poziom wibracji może odbiegać od podanego. Podane powyżej przyczyny mogą spowodować podwyższenie ekspozycji na wibracje podczas całego czasu pracy.

Należy wprowadzić dodatkowe środki bezpieczeństwa, mające na celu ochronę operatora przed skutkami ekspozycji na wibracje, np.: konserwacja elektronarzędzia i narzędzi roboczych, zabezpieczenie odpowiedniej temperatury rąk, ustalenie kolejności operacji roboczych.

Deklarowana całkowita wartość drgań i deklarowane wartości emisji hałasu zostały zmierzone zgodnie ze standardową metodą badawczą i mogą być wykorzystane do porównania jednego narzędzia z innym.

Deklarowane wartości całkowite drgań i deklarowane wartości emisji hałasu można wykorzystać we wstępnej ocenie narażenia.

Ostrzeżenia:

Wibracje i emisja hałasu podczas rzeczywistego użytkowania elektronarzędzia mogą różnić się od deklarowanych wartości w zależności od sposobu, w jaki narzędzia są używane, w szczególności od rodzaju obrabianego przedmiotu.

Należy określić środki bezpieczeństwa w celu ochrony operatora, które opierają się na oszacowaniu narażenia w rzeczywistym stanie użytkowania (biorąc pod uwagę wszystkie części cyklu operacyjnego, takie jak czasy, w których narzędzie jest wyłączone i kiedy pracuje na biegu jałowym za wyjątkiem czasu wyzwalania).

PRZED PRZYSTĄPIENIEM DO PRACY:

Przed każdym użyciem należy skontrolować, czy ruchome części urządzenia funkcjonują prawidłowo i nie są zablokowane, nie są pęknięte lub uszkodzone, co mogłoby mieć wpływ na prawidłowe funkcjonowanie urządzenia. Uszkodzone narzędzie należy przed użyciem oddać do naprawy.

■ Ładowanie akumulatora

Wiertarko-wkrętarka dostarczana z akumulatorami częściowo naładowanymi. Stan naładowania można sprawdzić naciskając przycisk wskaźnika poziomu naładowania baterii (12). Jedna świecąca dioda LED odpowiada niskiemu poziomowi naładowania baterii, dwie świecące diody oznaczają poziom średni, a trzy świecące diody odpowiadają pełnemu naładowaniu akumulatora. Przed użyciem należy w pełni naładować akumulator.

1. Wcisnąć przycisk blokady akumulatora (8) i wyjąć akumulator (7) z wiertarko-wkrętarki (rys. B).
2. Podłączyć akumulator (7) do ładowarki (11) (patrz rys. C).
3. Podłączyć wtyczkę ładowarki do gniazdka sieciowego 220-240 V, 50-60Hz.

■ Sygnalizacja ładowania baterii

Świecąca zielona dioda LED na ładowarce informuje o tym, że ładowarka jest podłączona do źródła zasilania. Po podłączeniu akumulatora zapala się dioda czerwona, która informuje, że ładowanie jest w toku.

Gdy bateria będzie całkowicie naładowana czerwona dioda zgaśnie i zapali się dioda zielona.

Po zakończeniu ładowania odłącz ładowarkę z sieci i wyjmij akumulator.

UWAGA! Podczas ładowania akumulator może nieco się nagrzać, jest to sytuacja normalna.

Akumulator litowo-jonowy można doładować w dowolnej chwili, nie powodując tym skrócenia jego żywotności. Przerwanie procesu ładowania nie niesie za sobą ryzyka uszkodzenia ogniw akumulatora.

Pojemność akumulatorów zmniejsza się z czasem. Po 100 cyklach ładowania czas pracy akumulatora i maksymalny moment obrotowy wiertarko-wkrętarki nieznacznie się zmniejszą. Spadek ten będzie trwał, dopóki bateria nie osiągnie minimalnej pojemności po 250 cyklach ładowania. Jest to normalne i nie oznacza usterki zestawu akumulatorów.

W TRAKCIE PRACY:

■ Włączanie/wyłączanie wiertarko-wkrętarki

Zainstalowany włącznik (10) posiada płynną regulację prędkości obrotowej.

Aby włączyć elektronarzędzie należy nacisnąć włącznik. Prędkość obrotowa będzie się zwiększała wraz z głębokością wciśnięcia przycisku. Aby zatrzymać elektronarzędzie należy zwolnić włącznik.

■ Wybór kierunku obrotów (patrz rys. E)

Wiertarko-wkrętarka ma możliwość pracy z obrotem wkręcania zgodnie z ruchem wskazówek zegara (obroty prawe) lub wkręcania sprzecznie z ruchem wskazówek zegara (obroty lewe):

- aby ustawić prawe obroty, należy przesuwać suwak przełącznika lewych / prawych obrotów (5) w lewo (patrz z tyłu wiertarko-wkrętarki),
- aby ustawić lewe obroty, należy przesuwać suwak przełącznika lewych / prawych obrotów (5) w prawo (patrz z tyłu wiertarko-wkrętarki).

Gdy przełącznik kierunku obrotów znajduje się w pozycji środkowej to włącznik (10) jest zablokowany.

Do wiercenia i wkręcania wkrętów należy ustawić prawe obroty. Do wycofywania wiertła, wyjmowania zaklinowanego wiertła i wkręcania wkrętów należy ustawić lewe obroty.

■ Wybór momentu obrotowego (patrz rys. F)

Wiertarko-wkrętarka jest wyposażona w pokrętko (2), służące do ustawiania momentu obrotowego przy wkręcaniu wkrętów. Na pierścieniu pokrętki jest zaznaczona 21 pozycja.

Ustawienie pierścienia w wybranym położeniu (od 1 do 21) powoduje

munkához szükséges teljesítmény függvényében használjon elektromos szerszámokat! A megfelelő elektromos szerszám jobb működést és biztonságos terhelést tesz lehetővé.

- a) Tilos az elektromos szerszám használata, ha a kapcsoló nem indítja el és nem állítja meg a szerszámot! Minden elektromos szerszám, amely nem indul el vagy nem áll meg, veszélyes és meg kell javítani!
- c) Minden beállítás, alkatrészcsere vagy tárolás előtt húzza ki a csatlakozó dugót az elektromos szerszám hálózati áramforrásából és/vagy vegye ki az akkumulátort! Ezek a biztonsági intézkedések csökkentik az elektromos áram véletlenszerű bekapcsolását.
- d) A használaton kívüli elektromos szerszámot gyermekektől távol kell tartani, és nem szabad kölcsön adni olyan személyeknek, akik nem ismerik az elektromos szerszámot vagy nem olvasták el annak használati utasításait! Az elektromos szerszám veszélyes, ha tapasztalat nélküli személy használja!
- e) Az elektromos szerszámot karban kell tartani! Ellenőrizni kell a mozgásban lévő alkatrészek vonalbeállítását vagy zavarát, az alkatrészek törését és egyéb tényezőket, melyek befolyásolhatják az elektromos szerszám működését! Ha rongálódást észlelünk, az elektromos szerszámot még használat előtt meg kell javítani! Számos baleset oka az elektromos szerszám nem megfelelő karbantartása.
- f) A vágószerszámok élesek és tiszták kell legyenek! A vágószerszámok éles alkatrészeinek karbantartása csökkenti az anyagba történő beakadás kockázatát és megkönnyíti a használatot.
- g) Az elektromos szerszámot, a berendezést, a munkaszerszámokat, stb. jelen utasításoknak megfelelően kell használni, figyelembe véve a munka jellegét és feltételeit. Az elektromos szerszám rendeltetésétől eltérő használata veszélyes helyzeteket okozhat.
- h) Alacsony hőmérsékleten vagy hosszabb használaton kívüli időszakot követően ajánlott az elektromos szerszám teher nélküli elindítása néhány percra a kenőanyag átviteli mechanizmusba történő helyes elosztása érdekében.
- i) Az elektromos szerszám tisztításához puha, nedves (nem vizes) rongyot és szappant használjon! Ne használjon benzint, oldószert vagy egyéb anyagokat, amelyek károsíthatják a berendezést!
- j) Az elektromos szerszámot csak azután lehet tárolni/szállítani, miután megbizonyosodtunk arról, hogy minden mozgó elem rögzítésre és biztosításra került a rögzítésre szánt eredeti elemek segítségével.
- k) Az elektromos szerszámot száraz helyen kell tartani, védve a portól és a nedvségtől.
- l) Az elektromos szerszám szállítása az eredeti csomagolásban történhet, megvédve ezáltal a mechanikai sérülésektől.
- m) A markolatot és a fogófelületeket tisztán, olaj- és kenőanyagtól mentesen kell tartani. A csúszós markolatok és fogófelületek lehetetlenné teszik a szerszám biztonságos fogását és felületét az esetleges váratlan helyzetekben.



FIGYELEM! A szerszám biztonságos használatára vonatkozó általános figyelmeztetések:

Javítás:

- a) Az elektromos szerszámok garanciális és garancia utáni javítását

a PROFIX Szerviz végzi, ami garantálja a javítás kiváló minőségét és az eredeti alkatrészek használatát.



FIGYELEM! Akkumulátoros fűrész-csavarozó, biztonságára vonatkozó figyelmeztetések -

Személyi biztonság:

- a) Az akkumulátoros fűrész-csavarozó használata során fűlévédőt kell használni. A zajnak kitett expozíció maradandó halláskárosodást okozhat.
- b) Olyan munkavégzés során, ahol a szerszám vagy a csavar rejtett elektromos vezetékre akadhat, az elektromos szerszámot a markolat szigetelt felületénél kell fogni. A tápvezetékkel való érintkezés során az elektromos szerszám összes fém elemei feszültség alá kerülhetnek, ami áramütést okozhat.
- c) Megfelelő detektor műszert kell használni a rejtett tápvezetékek lokalizálásához, vagy kikérni a létesítmény adminisztrációjának a segítségét. A feszültség alatt lévő vezeték megérintése tűz és áramütéshez vezethet. A gázvezeték sérülése robbanásához vezethet. A vízvezeték sérülése anyagi károkat eredményez.
- d) Tilos azbeszttel tartalmazó anyagot megmunkálni. Az azbeszt dagadt betegség okoz.
- e) A munkavégzés helyét tisztán kell tartani. Az anyagból keletkezett keverékek különösen veszélyesek. A könnyűfémről keletkezett por meggyulladhat vagy felrobbanhat.
- f) Be kell biztosítani a megmunkált tárgyat. Győződjön meg róla, hogy minden befogó be van nyomva és ellenőrizze, hogy nincs túl nagy hézag. A megmunkált tárgy rögzítése a rögzítőberendezésben vagy a satuban biztonságosabb, mint annak kézben tartása.
- g) Erősen kézben kell tartani az elektromos szerszámot és ügyelni a stabil pozícióra. A csavarok meghúzása és meglazítása során rövid idejű magas reakciónyomatok képződhetnek fel.
- h) Azonnal ki kell kapcsolni az elektromos szerszámot, ha elakad a szerszám. Fel kell készülni az erős vibráció kialakulására, ami visszaverődést okoz. A szerszám elakad, ha: túl van terhelve az elektromos szerszám, vagy ha elferdül a megmunkált anyagban.
- i) Az elektromos szerszám féltreveése előtt megvárni, míg teljesen mozdulatlan állapotba kerül. Az elektromos szerszám beragadhat, ami az elektromos szerszám feletti uralom elvesztését eredményezheti.
- j) Az elektromos szerszámot kizárólag ezen típus táplálására szolgáló akkumulátorral lehet használni. Más akkumulátor használata testi sérülést és tüzet okozhat.

Hosszú fűrészarak használata során betartandó biztonsági útmutatók:

- a) Sohase használja a fűrészcsavart a fűrészár maximális fordulatszámánál nagyobb sebességen. Mindig alacsony fordulatszámon és a megmunkált anyag megérintése után kezdje meg a fűrészcsavart. Ha a fűrészár magasabb fordulatszámon nem érintkezik a munkadarabbal, hanem szabadon forog, akkor elhajolhat és személyi sérülést okozhat.
- b) Fűrész során nyomja rá a fűrészcsavart a megmunkált anyagra a fűrészárral egy vonalban, nem szabad túl erősen rányomni. A fűrészár elhajolhat és megsérülhet, vagy a szerszám feletti uralom elvesztését és személyi sérülést okozhat.



FIGYELMEZTETÉS! Az akkumulátorok és töltők biztonságos használata

Az akkumulátorok használata:

- a) Kizárólag a gyártó által megadott specifikációnak megfelelő akkumulátort szabad használni. Más akkumulátor használata az akkumulátor megpedesését és szétesését, testi sérülést vagy tüzet okozhat.

HASZNÁLAT ELŐTT OLVASSA EL EZEKET AZ UTASÍTÁSOKAT!

Tartsa meg ezt az útmutatót későbbi tájékozódás céljából!



FIGYELEM! Olvassa el a szimbólummal jelzett, a munkavédelemmel kapcsolatos összes figyelmeztetést és a biztonságos használatra vonatkozó összes utasítást!

A következő biztonsági előírások be nem tartása miatt baleset, áramütés, tűzveszély és/vagy komoly sérülés fordulhat elő!

Őrizze meg az összes munkavédelmi figyelmeztetést és utasítást későbbi felhasználás céljából!

Az alábbi figyelmeztetések során használt „elektromos szerszám” kifejezés olyan szerszámot jelöl, melynek áramellátása hálózatról (tápkábelrel) vagy akkumulátorral (kábel nélkül) történik.



FIGYELEM! Általános munkavédelmi szabályok: **Munkahelyi biztonság:**

- Tartsa tisztán a munkaterületét és ügyeljen a jó megvilágításra! A munkaterületén uralkodó rendetlenség balesetekhez vezethet.
- Ne dolgozzon elektromos szerszámmal robbanásveszélyes környezetben, gyulladásveszélyes folyadékok, gázok vagy folyadékok közelében. Az elektromos szerszámok használata során szikra keletkezhet, mely belobbanthatja a port és a gőzöket.
- Tartsa távol a gyermekeket attól a helytől, ahol használja az elektromos szerszámot. A figyelemterelés miatt elveszítheti kontrollját az elektromos szerszám felett.



FIGYELEM! A szerszám biztonságos használatával kapcsolatos általános szabályok:

Elektromos biztonság:

- Az elektromos szerszám csatlakozó dugója meg kell feleljen az aljzattal. Tilos a csatlakozó dugó módosítása! Tilos hosszabbítók használata a védőföldeléses kábelrel ellátott elektromos szerszámok esetében! A csatlakozó dugók és aljzatok módosítása növeli az áramütés kockázatát!
- Kerülje a testi érintkezést a földelt felületekkel vagy tárgyakkal, mint a csövek, fűtőtestek, fűtőradiátorok vagy hűtőszekrények! A földelt részekkel való érintkezés esetén nő az áramütés kockázata!
- Ne tegye ki esőnek vagy nedves környezetnek az elektromos szerszámot! Viz behatolása esetén nő az áramütés kockázata!
- Ne erőltesse a csatlakozó kábel! Ne használja a hálózati kábelt a szerszám mozgására, húzására vagy a csatlakozó dugó aljzatról történő kihúzására. Tartsa távol a hálózati kábelt hőforrásoktól, olajtól, éles széléktől és mozgó alkatrészekről! A sérült vagy összegabalyodott kábelek növelik az áramütés kockázatát!
- Amennyiben az elektromos szerszámot a szabadban használja, a csatlakozást a szabadban történő használatra alkalmas kültéri hosszabbítókkal kell megoldani. A szabadban történő használatra alkalmas hosszabbítók használata csökkenti az áramütés kockázatát.
- A berendezést 30mA vagy kisebb kioldó áramú védőkapcsoló (RCD) elektromos hálózatra javasolt kapcsolni csatlakoztatni.

- Amennyiben az elektromos szerszámot nedves környezetben használja, elkerülhetetlen egy feszültségvédelmi eszköz használata, mint egy hibaáram védelmi kapcsoló (RCD). Az RCD használata csökkenti az áramütés kockázatát.



FIGYELEM! A szerszám használatának biztonságával kapcsolatos általános figyelmeztetések:

Személyi biztonság:

- Ez a berendezés nem használható csökkentett fizikai, szenzoriális vagy mentális képességű személyek (beleértve a gyermekeket is), tapasztalattal nem rendelkező személyek vagy olyan személyek által, akik nem ismerik a berendezést, kivéve a képezettség, a helyzetek, amikor a berendezés használata felügyelet alatt vagy a használati utasítások betartásával történik, a biztonságért felelős személy által.
- Legyen figyelmes, összpontosítson arra, amit csinál és legyen mindig annak tudatában, hogy elektromos szerszámmal dolgozik! Ne használja az elektromos szerszámot, ha fáradt, ha kábítószert, alkoholt vagy gyógyszer befolyása alatt áll! Elektromos szerszám használatánál egy pillanatra figyelmen kívül hagyott veszélyes események okozhatják!
- Hordjon védőruházatot! Minden esetben viseljen védőszemüveget! Olyan védőruházat hordása mint a porvédő maszk, csúszásbiztos cipő, fülvédő vagy hallásvédő csökkenti a sérülések kockázatát!
- Kerülje el, hogy az elektromos szerszám véletlenül bekapcsoljon! A hálózati áramforrásra történő csatlakozás és/vagy az akkumulátor csatlakoztatása, valamint a szerszám felemelése vagy mozgatása előtt, győződjön meg arról, hogy az elektromos szerszám kapcsolója kikapcsolt állapotban van! Az elektromos szerszám mozgatása vagy bekapcsolt állapotban történő használata balesetet okozhat!
- Az elektromos szerszám beindítása előtt távolítsa el minden szerszámot a közelből! Az elektromos szerszám mozgó részein hagyott szerszámok sérüléseket okozhatnak!
- Ne hajoljon le mélyen! Álljon biztosan és tartsa meg az egyensúlyát! Ez az elektromos szerszám jobb ellenőrzését teszi lehetővé váratlan helyzetekben.
- Öltözzön fel megfelelően! Ne hordjon bő ruházatot vagy ékszert! Haját kösse be, ruházatát és kesztyűjét tartsa távol a mozgó alkatrészekről! A bő ruházat, az ékszer és a hosszú haj beleakadhat a mozgó alkatrészekbe.
- Amennyiben a berendezés alkalmas külső porszívó és porgyűjtő csatlakoztatására, győződjön meg arról, hogy ezek helyesen lettek csatlakoztatva és használva. A porgyűjtő használata csökkenti a porral járó veszélyek kockázatát.
- Ne engedje, hogy az elektromos szerszám gyakori használat során szerzett jártasság hatására túlzott magabiztossá váljon és figyelmen kívül hagyja a biztonsági szabályokat. A figyelmen kívül hagyott utasítások egy pillanatra alatt súlyos testi sérülést okozhat.



FIGYELEM! A szerszám biztonságos használatára vonatkozó általános figyelmeztetések:

Az elektromos szerszám használata és gondozása:

- Ne terhelje túl az elektromos szerszámot! Az elvégzendő

trwale ustawienie sprężyna na określoną wielkość momentu obrotowego. Pozwala to na zabezpieczenie przed wkręceniem wkrętu zbyt głęboko lub uszkodzeniem wkrętu. Dla różnych wkrętów i różnych materiałów stosuje się różne wielkości momentu wkręcania.

Zawsze należy rozpocząć z momentem o małej wielkości i zwiększać moment stopniowo, aż do osiągnięcia zadanego rezultatu.

Aby wkręcić w metalu, drewnie, betonie i tworzywie sztucznym należy ustawić pokrętkę (2) tak, aby znacznik (14) pokrywał się z pozycją 21.

■ Przelączanie biegów

Za pomocą przełącznika biegów (4) można wybrać 2 zakresy prędkości obrotowej.

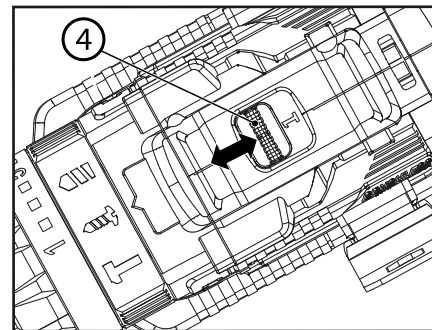

Bieg I - dla wyższego momentu obrotowego, stosuje się do wiercenia.

Bieg II - dla niższego momentu obrotowego, stosowany jest do wkręcania lub wykręcania wkrętów.

UWAGA: Nie zmieniać pozycji przełącznika biegów (4) podczas pracy narzędzia, może to uszkodzić jego przekładnię. Zawsze należy pozwolić narzędziu na całkowite zatrzymanie przed zmianą nastawienia przełącznika biegów.

Jeżeli przełącznik biegów nie daje się przesunąć do oporu, należy nieznanie poruszyć wrzecionem napędowym.

■ Przelączanie trybu pracy

UWAGA: Zmiany trybu pracy dokonywać tylko wtedy, gdy elektronarzędzie jest wyłączone! W przeciwnym razie elektronarzędzie może ulec uszkodzeniu.

Za pomocą pokrętki przełączania trybu pracy (3) można wybrać tryb pracy elektronarzędzia.

Aby zmienić tryb pracy należy przestawić przełącznik trybu pracy na żadaną pozycję, aż do słyszalnego zaskoczenia zapadki.

Wiercenie:

Przestawić pokrętkę (3) na symbol .

Wiercenie uduarem:

Przestawić pokrętkę (3) na symbol .

Wkręcanie:

Przestawić pokrętkę (3) na symbol .

■ Montaż wiertła i akcesoriów

UWAGA: Odłącz akumulator od wkrętarci lub nastaw przełącznik kierunków obrotów (5) na pozycję środkową, aby zabezpieczyć się przed przypadkowym włączeniem maszyny, co może spowodować zranienie operatora.

Przy zwolnionym włączniku (10) następuje blokada wrzecion wiertarskiego. Umożliwia to szybką, wygodną i łatwą wymianę narzędzia

roboczego w uchwycie wiertarskim. Aby wyjąć wiertło (lub końcówkę roboczą) z uchwytu należy obracać pierścien uchwytu w lewo, w celu powiększenia otworu w uchwycie. Aby zainstalować wiertło (lub końcówkę roboczą) do uchwytu należy obracać pierścien uchwytu w prawo, aby uzyskać zaciśnięcie wiertła w uchwycie (patrz rys. G).

Wiertło (lub innego typu końcówkę roboczą) należy wkładać do uchwytu, do oporu.

UWAGA: Zawsze używaj uniwersalnego uchwytu do bitów podczas pracy z końcówkami wkrętakowymi. Nie montować końcówek wkrętakowych bezpośrednio w uchwycie wiertarskim.

■ Wiercenie otworów

Do wiercenia w metalu, drewnie i tworzywie sztucznym należy używać trybu wiercenia.

- Przy wykonywaniu głębokich otworów należy wkręcić stopniowo, na mniejsze głębokości, wycofywać wiertło z otworu, aby umożliwić usunięcie wiórów z otworu.
 - Przy wierceniu otworu o dużej średnicy zaleca się rozpocząć od wywiercenia otworu mniejszego, a później rozszerzenia go na pożądaną wymiar. Zapobiegnie to możliwości przecięcia wiertarki.
 - Jeśli dojdzie do zakleszczenia się wiertła, w czasie wiercenia, należy natychmiast wyłączyć wiertarko-wkrętarkę, aby nie dopuścić do jej uszkodzenia. Korzystając ze zmiany kierunku obrotów należy usunąć wiertło z otworu.
 - Należy utrzymywać wiertarko-wkrętarkę w osi wykonywanego otworu. Wiertło powinno być ustawione pod kątem prostym do powierzchni obrabianego materiału. W przypadku, nie zachowania prostopadłości, w czasie pracy, może dojść do zakleszczenia lub złamania się wiertła w otworze, a w końcowym przypadku do zranienia użytkownika.
- Regulacji prędkości obrotowej wrzeciona dokonuje się przez odpowiednią siłę nacisku na włącznik.

■ Wiercenie w murze i betonie

Do wiercenia w murze i betonie należy używać trybu wiercenia udarowego.



OSTRZEŻENIE: Wiertło, szczególnie końcówka, bardzo się nagrzeje podczas wiercenia w murze i betonie. NIE dotykaj wiertła i nigdy nie dopuszczaj do kontaktu z materiałami palnymi.

OSTRZEŻENIE: NIE wdychać pyłu z muru. Nosić odpowiednią ochronę dróg oddechowych. Pył z muru, betonu i podobnych substancji jest szkodliwy i może być toksyczny.

Do muru, np. ceglanego, betonowego, z cegły cementowej itd., używaj wiertła udarowych ze spiekami węglowymi.

■ Wkręcanie wkrętów

Do wkręcania lub wykręcania wkrętów należy używać trybu wkręcania.

Zaleca się wykonywanie najpierw otworu pilotującego, nieco głębszego od długości wkręta i o nieco mniejszej średnicy od średnicy zewnętrznej gwintu wkręta. W przypadku gdy wkręt znajduje się w sąsiedztwie krawędzi materiału, wykonanie otworu pilotującego zapobiega możliwości niepożądanego odprysnięcia materiału.

Jeśli przy wkręcaniu wystąpi trudność z zagłębieniem się wkręta, to należy wkręt wykręcić i powiększyć trochę otwór pilotujący.

Jeśli nadal wkręcanie przebiega z trudnością (co może wystąpić w przypadku twardych gatunków drewna) należy spróbować użyć środka smarującego (np. mydło w pianie). Należy wywierać odpowiedni nacisk na wkrętarkę, aby nie dopuścić do obracania się końcówki wkrętarce względem łożka. Stosować końcówki dokładnie dopasowane do łoża

wkręta. Uszkodzenia gniazda wkręta może uniemożliwić wkręcenie bądź wykręcenie wkręta.

ELEMENTY DODATKOWE:

- Praktyczna klamra (6) służy do zawieszania wiertarko-wkrętarki na pasku użytkownika zarówno dla praworęcznych jak i dla leworęcznych.
- Wiertarko-wkrętarka wyposażona jest w oświetlenie pomocnicze (9) miejsce wiercenia/wkręcania, które włącza się po przyciśnięciu włącznika (10).

PRZECHOWYWANIE I KONSERWACJA:

Elektronarzędzie w zasadzie nie wymaga specjalnych zabiegów konserwacyjnych. Wiertarko-wkrętarkę należy przechowywać w miejscu, niedostępnym dla dzieci, utrzymywać w stanie czystości, chronić przed wilgocią i zapyleniem. Warunki przechowywania powinny wykluczać możliwość uszkodzeń mechanicznych oraz wpływ szkodliwych warunków atmosferycznych.

UWAGA: Zawsze przed rozpoczęciem czynności czyszczenia i konserwacji należy odłączyć akumulator od urządzenia i wyjąć wtyczkę ładowarki z gniazda zasilającego.

Ładowarkę należy czyścić tylko przy użyciu suchej szmatki.

Przy wiertarko-wkrętarce należy czyścić okresowo otwory wentylacyjne przy użyciu suchej szczoteczki lub szmatki.

Obudowę wiertarko-wkrętarki okresowo czyścić wilgotną ściereczką z niewielką ilością mydła aby usunąć pył i inne zanieczyszczenia. Nie używać żadnych środków czyszczących ani rozpuszczalników; mogą one uszkodzić części urządzenia wykonane z tworzywa sztucznego. Należy uważać, aby do wnętrza urządzenia nie dostała się woda. Po czyszczeniu odczekać aż wiertarko-wkrętarka całkowicie wyschnie.

TRANSPORT:

Elektronarzędzie transportować i składować w opakowaniu, chroniącym przed wilgocią, wnikaniem pyłu i drobnych obiektów, zwłaszcza należy zabezpieczyć otwory wentylacyjne. Drobne elementy, które dostaną się wewnątrz obudowy mogą uszkodzić silnik.

W przypadku wyjęcia akumulatora z urządzenia na czas transportu lub magazynowania należy się upewnić, że nie dojdzie do zwarcia styków akumulatora. Z walizki, skrzynki narzędziowej lub pojemnika transportowego należy usunąć części metalowe, jak np. wkręty, gwoździe, klamry, porozrzucone bity, druty lub opiłki metalowe lub w inny sposób zapobiec zetknięciu się tych elementów z akumulatorem.

TYPOWE USTERKI I ICH USUWANIE:

PROBLEM	MOŻLIWA PRZYCZYNA	ROZWIĄZANIE PROBLEMU
Wiertarko-wkrętarka nie działa.	Brak zasilania, uszkodzenie silnika lub włącznika.	Sprawdzić stan baterii, w razie potrzeby doładować lub wymienić na nową. Jeżeli elektronarzędzie nadal nie działa, należy je wysłać do serwisu naprawczego na adres podany w karcie gwarancyjnej.
Urządzenie nagle się wyłącza.	Rozładowana bateria.	Doładować baterię.
	Akumulator osiągnął maksymalny limit termiczny.	Poczekać, aż akumulator ostygnie.



Polityka firmy PROFIX jest polityką stałego udoskonalania swoich produktów i dlatego firma rezerwuje sobie prawo zmiany specyfikacji wyrobu bez uprzedniego zawiadomienia. Obrazki, podane w instrukcji obsługi, są przykładowe i mogą się nieznacznie różnić od rzeczywistego wyglądu zakupionego urządzenia. Niniejsza instrukcja jest chroniona prawem autorskim. Kopiowanie/ powielanie jej bez pisemnej zgody firmy Profix Sp. z o.o. jest zabronione.

PRODUCENT:

PROFIX Sp. z o.o.

ul. Marywińska 34,
03-228 Warszawa

Niniejsze urządzenie jest zgodne z normami krajowymi i europejskimi, oraz z wytycznymi bezpieczeństwa.

UWAGA! W razie problemów technicznych prosimy kontaktować się z uprawnionym serwisem. Wszelkie naprawy muszą być przeprowadzane przez wykwalifikowany personel, używając oryginalnych części zamiennych.

PIKTOGRAMY:

Objaśnienia ikonek znajdujących się na tabliczce znamionowej i naklejkach informacyjnych na urządzeniu:



«Przed uruchomieniem należy przeczytać instrukcję obsługi»



«Zawsze stosować okulary ochronne»



«Stosować środki ochrony słuchu»

OCHRONA ŚRODOWISKA:



UWAGA: Przedstawiony symbol oznacza zakaz umieszczania użytego sprzętu łącznie z innymi odpadami (z zagrożeniem karą grzywny). Składniki niebezpieczne znajdujące się w sprzęcie elektrycznym i elektronicznym wpływają negatywnie na środowisko naturalne i zdrowie ludzi.

Gospodarstwo domowe powinno przyczyniać się do odzysku i ponownego użycia (recyklingu) użytego sprzętu. W Polsce i w Europie tworzony jest lub już istnieje system zbierania użytego sprzętu, w ramach którego wszystkie punkty sprzedaży ww. sprzętu mają obowiązek przyjmować użyty sprzęt. Ponadto istnieją punkty zbiórki ww. sprzętu.

bity, druty lub metalowe tarczy lub innym sposobem zapobiec styku tych części z akumulatorem.

VÝROBCE:

PROFIX s.r.o.;

ul. Marywińska 34,
03-228 Varšava, Polsko

Toto zařízení vyhovuje vnitrostátním i evropským normám a bezpečnostním požadavkům.

POZOR! V případě technických problémů kontaktujte, prosíme, oprávněný servis. Veškeré opravy musí provádět kvalifikovaní odborníci, s použitím původních náhradních dílů.

PIKTOGRAMY:

Vysvětlení ikon umístěných na firemním štítku a na informačních nálepkách na zařízení:



«Před spuštěním zařízení si přečtěte návod na obsluhu.»



«Vždy používejte ochranné brýle»



«Používejte prostředky na ochranu sluchu»

OCHRONA ŽIVOTNÍHO PROSTŘEDÍ:



POZOR: Zobrazený symbol znamená zákaz likvidace zařízení dohromady s jinými odpady (na porušení zákazu se vztahuje pokuta). Nebezpečné složky, které se nacházejí v elektrickém a elektrotechnickém vybavení mají negativní vliv na životní prostředí a lidské zdraví.

Domácnosti by se měly zapojit do získávání zpět a opětovného využívání (recyklace) starých elektrospotřebičů. V Polsku a v Evropě se tvoří nebo už existuje systém sběru elektroodpadů, v rámci kterého mají všechna prodejní místa elektrospotřebičů povinnost přijímat elektroodpad. Komě toho existují sběrná místa pro elektroodpad.

MOŽNÉ PROBLÉMY A JEJICH ŘEŠENÍ:

PROBLÉM	MOŽNÁ PŘÍČINA	ŘEŠENÍ PROBLÉMU
Vrtací šroubovák nefunguje.	Chybí napájení, je poškozen motor nebo vypínač.	Zkontrolujte stav akumulatoru, v případě potřeby jej nabijte nebo vyměňte na nový. Pokud elektronářadí nefunguje, třeba je odeslat do servisní opravy na adresu uvedenou v záručním listu.
Poruchy při práci motoru.	Vybitý akumulator.	Nabijte akumulator.
	Akumulator dosáhl maximální teplotní limit.	Počkejte, až akumulator vychladne.



Polityka firmy PROFIX je politikou průběžného zdokonalování výrobků, z toho důvodu si firma vyhrazuje právo změnit specifikaci výrobku bez předchozího informování. Obrázky, uvedené v návodu na obsluhu, jsou pouze příklady a mohou se lišit od skutečného vzhledu zakoupeného zařízení. Tento návod je chráněn autorským zákonem. Jeho kopírování / rozmnožování bez písemného souhlasu společnosti PROFIX s.r.o. je zakázáno.

■ Volba pracovního režimu



POZOR: Změny pracovního režimu provádějte pouze tehdy, když je elektronářadí vypnuto! V opačném případě se elektronářadí může poškodit.

S použitím knoflíku přepínání pracovního režimu (3) lze zvolit pracovní režim elektronářadí.

Pro změnu pracovního režimu přepněte přepínač pracovního režimu do požadované polohy, až uslyšíte cvaknutí západky.

Vrtání:

Otočte knoflíkem (3) na symbol

Vrtání s příklepem:

Otočte knoflíkem (3) na symbol

Šroubování:

Otočte knoflíkem (3) na symbol

■ Montování vrtáků a příslušenství

POZOR: Odpoj akumulátor od vrtáčky nebo umístěte přepínač směru otáček (5) do střední polohy pro zajištění proti náhodnému zapnutí stroje, které by mohlo způsobit zranění obsluhy.

Pokud je zapínač (10) uvolněn, vrtací vřetenem je zajištěno. Umožňuje to rychlé, pohodlné a snadné vyměňování pracovního nástroje ve sklíčidle. Pro vytažení vrtáku (nebo pracovní koncovky) z držáku je třeba otáčet kroužkem sklíčidla doleva, za účelem zvětšení otvoru ve sklíčidle. Pro namontování vrtáku (nebo pracovní koncovky) do sklíčidla je třeba otáčet kroužkem doprava, aby sklíčidlo vložený vrták uchopilo a stisklo (viz obr. 6).

Vrták (nebo jinou pracovní koncovku) je třeba vkládat do sklíčidla až nadoraz.

POZOR: Při práci s vrtáky vždy používejte univerzální sklíčidla na bity při práci s koncovkami na vrtání. Nemontujte koncovkami na vrtání bezprostředně do dřeva.

■ Vrtání otvorů

K vrtání v kovu, dřevu a umělé hmotě je třeba používat režim vrtání.

1. Při provádění hlubokých otvorů je třeba vrtat postupně, do menší hloubky, vracet vrták zpět z otvoru pro umožnění odstranění pilin z otvoru.
2. Při vrtání otvoru s velkým průměrem se doporučuje začít vvyrtáním menšího otvoru a později jej rozvrtat na požadovaný rozměr. Zabrání to nebezpečí přetížení.
3. Pokud dojde ke vzpříčení vrtáku během vrtání, je třeba okamžitě vypnout vrták, abyste nepřípustili jeho poškození. Využijte změnu otáček a vytáhněte vrták z otvoru.
4. Je třeba držet vrtací šroubovák v ose prováděného otvoru. Vrták by měl být nastavený pravouhle vůči povrchu obráběného materiálu. Pokud byste nedodrželi pravý úhel při práci, může dojít ke vzpříčení nebo ke zlomení vrtáku v otvoru a v krajním případě i ke zranění uživatele.

Seřízení rychlosti otáček vřetenem probíhá podle síly použité na přítlačení vypínače.

■ Vrtání ve zdi a betonu

K vrtání ve zdi a betonu je třeba používat režim příklepového vrtání.



VÝSTRAHA: Vrták, především koncovka, se během vrtání ve zdi a betonu velmi zahřívá. NEDOTÝKEJTE se vrtáku a nikdy nepřipusťte jeho kontakt s hořlavými materiály.

VÝSTRAHA: NEVDECHUJTE prach ze zdi. Noste příslušnou ochranu dýchacích cest. Prach ze zdi, betonu a obdobných látek je škodlivý a může být toxický.

Pro práci v betonu, kameni a zdi je třeba používat vrták s tvrdé slitiny.

■ Šroubování vrtutí

Pro zašroubování a vyšroubování vrtutí je třeba používat režim šroubování.

Doporučuje se vvyrtání nejdříve pilotního otvoru, něco hlubšího než je délka vrtutu a s o něco menším průměrem, než je vnější průměr závitu vrtutu. V případě, že se vrtutí najde poblíž hrany materiálu, brání provedení pilotního otvoru nežádoucím odprýsknutím materiálu.

Pokud při šroubování nastanou potíže se zahlučováním vrtutu, je třeba jej vyšroubovat a trochu zvětšit pilotní otvor.

Pokud i nadále budou při šroubování problémy (což by se mohlo stát v případě tvrdých druhů dřeva) je třeba použít mазivo (např. tekuté mýdlo). Při vrtání musíte na vrtáčku vyvíjet tlak tak, aby nedošlo k otáčení koncovky vrtáku mimo drážky v hlavě vrtutu. Používejte koncovky, které přesně sedí na hlavu vrtutu. Poškození drážky by mohlo znemožnit zašroubování vrtutu.

DALŠÍ PŘÍSLUŠENSTVÍ:

- Praktická spona (6) je určená k zavěšení akušroubovaku s vrtáčkou na opasku uživatele, jak pro praváky, tak pro leváky.
- Vrtací šroubovák je vybavený pomocným osvětlením (9) místa vrtání / šroubování, které se zapíná stlačením vypínače (10).

SKLADOVÁNÍ A ÚDRŽBA:

Elektronářadí v podstatě nevyžaduje zvláštní údržbářské zásady. Vrtací šroubovák je třeba uchovávat na dětem nedostupném místě, udržovat čistý, chránit proti vlhku a prachu. Podmínky skladování by měly vyloučit možnost mechanických poškození a vliv škodlivých atmosférických podmínek.

POZOR: Vždy před zahájením čisticích a údržbářských činností je třeba odpojit akumulátor od šroubovaku a vytáhnout zástrčku nabíječky ze zásuvky.

Nabíječku je třeba čistit pouze s použitím suchého hadříku.

Nezbytné je pravidelné čištění větracích otvorů suchým kartáčkem nebo hadříkem.

Kryt pravidelně čistěte vlhkým hadříkem s malým množstvím mýdla, abyste odstranili prach a jiné nečistoty. Nepoužívejte žádné čisticí prostředky ani rozpouštědla; mohly by poškodit části zařízení vyrobené z umělé hmoty. Dávejte pozor, aby se dovnitř zařízení nedostala voda. Po vyčištění počkejte, až vrtáčka zcela uschne.

DOPRAVA:

Elektronářadí dopravujte a skladujte v transportním kufříku, který chrání před vlhkem, prachem a drobnými objekty, zvláště je třeba zabezpečit ventilační otvory. Drobné části, které proniknou dovnitř krytu, můžou poškodit motor.

Když vytahuje akumulátor ze zařízení na dobu dopravy nebo skladování, přesvědčte se, že nedojde ke zkratu kontaktů akumulátoru. Z kufříku, skříňky na nářadí nebo transportního kontejneru je třeba odstranit kovové části, jako jsou např. vruty, hřebíky, skoby rozházené

RU

ИНСТРУКЦИЯ ПО ЭКСПЛУАТАЦИИ АККУМУЛЯТОРНАЯ УДАРНАЯ ДРЕЛЬ-ШУРУПОВЕРТ TBVLV202, TBVLV204

Перевод оригинальной инструкции



ПЕРЕД НАЧАЛОМ ЭКСПЛУАТАЦИИ НЕОБХОДИМО ОЗНАКОМИТЬСЯ С НАСТОЯЩЕЙ ИНСТРУКЦИЕЙ.

Храните инструкцию для возможного применения в будущем.



ПРЕДУПРЕЖДЕНИЕ! Необходимо ознакомиться со всеми предупреждениями, касающимися безопасности при эксплуатации, обозначенными символом и всеми указаниями по технике безопасности.

Несоблюдение указанных ниже предупреждений, касающихся безопасности и указаний по технике безопасности может привести к поражению электрическим током, пожару и/или серьезным травмам тела.

Необходимо хранить все предупреждения и указания, касающиеся техники безопасности, чтобы можно было воспользоваться ними в будущем.

В указанных ниже предупреждениях слово „электроинструмент“ означает электроинструмент с питанием от сети (посредством электрического кабеля) или электроинструмент, питаемый от аккумулятора (беспроводное питание).



ПРЕДУПРЕЖДЕНИЕ! Общие предупреждения, касающиеся безопасности при эксплуатации инструмента.

Техника безопасности на рабочем месте:

- а) Необходимо поддерживать порядок и хорошее освещение на рабочем месте. Беспорядок и плохое освещение являются причиной несчастных случаев.
- б) На следует использовать электроинструмент во взрывоопасной среде, образующей легко воспламеняющимися жидкостями, газами или пылью. Электроинструмент создаёт искры, которые могут привести к воспламенению пыли или испарений.
- в) Не допускать детей и наблюдателей в места, в которых применяются электроинструменты. Отвлечение внимания может привести к потере контроля над электроинструментом.



ПРЕДУПРЕЖДЕНИЕ! Общие предупреждения, касающиеся безопасности при эксплуатации инструмента.

Электробезопасность:

- а) Штепсельные вилки должны соответствовать сетевым розеткам. Ни в коем случае не переделывать каким-либо образом штепсельную вилку. Не применять каких-либо удлинителей электропитания в случае использования электроинструментов, имеющих провод электропитания с защитным заземляющим проводником. Отсутствие переделок штепсельных розеток и сетевых розеток снижает опасность поражения электрическим током.
- б) Необходимо избегать прикосновения к поверхностям заземлённых или закороченных на массу элементов, таких как трубы, нагреватели, радиаторы центрального отопления и холодильные агрегаты. В случае прикосновения заземлённого или закороченного на массу элемента увеличивается опасность поражения электрическим током.
- в) Не подвергать электроинструменты воздействию дождя

или влажных условий. В случае попадания в электроинструмент воды увеличивается опасность поражения электрическим током.

- г) Не создавать опасности повреждения кабеля электропитания. Ни в коем случае не использовать кабель электропитания, чтобы переносить или тянуть электроинструмент или для извлечения штепсельной вилки из розетки. Кабель электропитания должен находиться вдали от источников тепла, масел, острых краёв и движущихся частей. Повреждённые или запутанные кабели электропитания увеличивают опасность поражения электрическим током.
- д) Если электроинструмент эксплуатируется на свежем воздухе, следует использовать удлинители кабеля электропитания, предназначенные для работы вне помещений, снижает опасность поражения электрическим током.
- е) Рекомендуется подключение устройства к электрической сети, снабженной выключателем остаточного тока (RCD) с током выключения 30 мА или менее.

Если эксплуатация электроинструмента во влажной среде неизбежна, в качестве защиты от напряжения питания необходимо использовать защитное устройство по разностному току (RCD). Применение защитного устройства по разностному току снижает опасность поражения электрическим током.



ПРЕДУПРЕЖДЕНИЕ! Общие предупреждения, касающиеся безопасности при эксплуатации инструмента.

Индивидуальная безопасность:

- а) Настоящее оборудование не предназначено для эксплуатации лицами (включая детей) с физическими, сенсорными или умственными ограничениями или лицами, не имеющими опыта или не знающими оборудования, разве что это осуществляется под надзором или в соответствии с инструкцией по эксплуатации оборудования, переданной лицами, отвечающими за их безопасность.
- б) Необходимо быть предосторожным, наблюдать за работой и руководствоваться здравым смыслом во время эксплуатации электроинструмента. Не следует эксплуатировать электроинструмент в состоянии переутомления или находясь под действием наркотиков, алкоголя или лекарств. Мгновение невнимания во время эксплуатации электроинструмента может быть причиной травмы пользователя.
- в) Необходимо применять средства личной защиты. Необходимо обязательно работать с защитными очками. Применение в соответствующих условиях средств личной защиты, таких как противодымный респиратор, противоскользящая обувь, каска или средства защиты слуха снизит риск получения травмы.
- г) Необходимо избегать случайного запуска в работу.

Прежде чем вставить вилку кабеля электропитания в сетевую розетку или подключить аккумулятор, а также перед тем, как поднять или перенести электроинструмент, необходимо убедиться, что выключатель электроинструмента находится в положении «выключено». Перенос электроинструмента с пальцем на выключателе или подключение электроинструмента к сети питания при включенном выключателе может привести к несчастному случаю.

- д) Прежде, чем запустить электроинструмент в работу, необходимо устранить все ключи. Ключ, оставшийся во вращающейся части электроинструмента, может привести к травме пользователя.
- е) Не следует слишком сильно наклоняться. Необходимо всё время сохранять устойчивость и равновесие. Это позволяет лучше контролировать электроинструмент в неожиданных ситуациях.
- ж) Необходимо иметь соответствующую одежду. Не работайте в свободной одежде или с бижутерией. Необходимо, чтобы волосы пользователя, его одежда и перчатки находились вдали от движущихся элементов. Свободная одежда, бижутерия или длинные волосы могут быть зацеплены движущимися частями.
- з) Если оборудование приспособлено для присоединения внешнего пылеотвода (пылеулавливающего устройства) и поглотителя пыли, необходимо убедиться, что они присоединены и правильно применяются. Применение поглотителей пыли может уменьшить опасность, связанную с запыленностью.
- и) Не позволяйте, чтобы навыки, приобретенные благодаря частому пользованию электроинструментом, позволили Вам почувствовать себя самоуверенно и проигнорировать правила техники безопасности. Неосторожные действия могут вызвать серьезные травмы в течение доли секунды.



ПРЕДУПРЕЖДЕНИЕ! Общие предупреждения, касающиеся безопасности при эксплуатации инструмента.

Эксплуатация и уход за электроинструментом:

- а) Не допускать перегрузки электроинструмента. Применять электроинструмент с мощностью, соответствующей выполняемой работе. Надлежащий электроинструмент позволит лучше и безопаснее работать при нагрузке, на которую он рассчитан.
- б) Не следует применять электроинструмент, если его выключатель не включается и не выключается. Каждый электроинструмент, который не может включаться или выключаться выключателем, представляет опасность и должен быть передан на ремонт.
- в) Необходимо отсоединить штепсельную вилку от источника питания электроинструмента и/или отсоединить аккумулятор прежде чем выполнить какую-либо установку, замену части или складирование устройства. Такие предупредительные меры безопасности снижают риск случайного запуска электроинструмента в работу.
- г) Неиспользуемый электроинструмент следует хранить в недоступном для детей месте и не разрешать тем, кто незнаком с электроинструментом или настоящей

инструкцией, пользоваться электроинструментом. Электроинструмент опасен в руках необученных пользователей.

- д) Следует выполнять технический уход за электроинструментом. Необходимо проверить соосность или отсутствие заедания (защемления) подвижных элементов, трещин частей, а также все другие факторы, могущие влиять на работу электроинструмента. В случае обнаружения неисправности, необходимо выполнить ремонт электроинструмента. Причиной многих несчастных случаев является непрофессиональный способ выполнения технического ухода.
- е) Режущий инструмент должен быть острым и чистым. Соответствующее содержание и уход за острыми кромками режущего инструмента снижает вероятность защемления и упрощает обслуживание.
- ж) Электроинструмент, оснащение, рабочие инструменты и т. п. необходимо применять в соответствии с настоящей инструкцией, учитывая рабочие условия и вид выполняемой работы. Применение электроинструмента не по назначению может привести к опасным ситуациям.
- з) При низкой температуре или после длительного перерыва в эксплуатации рекомендуется включение электроинструмента без нагрузки на несколько минут с целью распределения смазки в механизме привода.
- и) Для чистки электроинструмента применять мягкую, влажную (не мокрую) тряпку и мыло. Не применять бензина, растворителей и других средств, могущих повредить устройство.
- й) Электроинструмент следует хранить/ транспортировать, убедившись, что все его подвижные элементы заблокированы и защищены от разблокировки при помощи оригинальных элементов, предназначенных для этой цели.
- к) Электроинструмент должен храниться в сухом месте и быть защищенным от пыли и проникания влаги.
- л) Транспортировку электроинструмента необходимо выполнять в оригинальной упаковке, защищающей от механических повреждений.
- м) Держатели и хватательные поверхности следует содержать в чистоте, устраняя с них масло и смазку. Скользкие держатели и хватательные поверхности не позволяют безопасно держать инструмент и контролировать его в случае возникновения неожиданных ситуаций.



ПРЕДУПРЕЖДЕНИЕ! Общие предупреждения, касающиеся безопасности при эксплуатации инструмента.

Ремонт:

- а) Гарантийный и послегарантийный ремонт своих электроинструментов выполняет сервисная служба компании PROFIX, что гарантирует высочайшее качество ремонта и использование оригинальных запчастей.
- ПРЕДУПРЕЖДЕНИЕ!** Аккумуляторная дрель-шуруповерт, предупреждения по технике безопасности –
- Индивидуальная безопасность:**
- а) Во время работы с дрелью-шуруповертом применяйте



обслужу против последствий выставления вибрации, напр.: удрзбу электроннади а pracovnich nastroju, zajisti vshodnu teplotu rukou, urceni poradi pracovnich ukonu.

Deklarovana celkova hodnota vibraci a deklarovane hodnoty emisii hluku byly nameryny standardnimi zpysoby zkouzeni a lze je pouzivat pro ucely srovnavani s jinymy nastroji.

Deklarovana celkova hodnota vibraci a deklarovane hodnoty emisii hluku lze vyuzivat pri predbeznem vyhodnoceni vystaveni.

Вýстраhy:

Vibrate a emise hluku během skutečného používání elektronářadí se mohou lišit od deklarovaných hodnot v závislosti na způsobu, jakým je nářadí používáno, a především v závislosti na druhu obráběného předmětu.

Je třeba určit bezpečnostní prostředky na ochranu obsluhy, a to na základě odhadu skutečného vystavení během používání (při zohlednění všech částí operačního cyklu, jako je doba, po kterou je nářadí zapnuto, a doba, kdy je na volnoběhu, s výjimkou doby spouštění).

PŘED ZAČÁTKEM PRÁCE:

Před každým použitím je třeba zkontrolovat, zda pohyblivé části zařízení správně fungují a nejsou blokovány, prasknuty nebo poškozeny, což by mohlo ovlivnit správné fungování zařízení. Poškozené zařízení je třeba před použitím nechat opravit.

■ Nabíjení akumulátoru:

Vrtací aku šroubovák se dodává s částečně nabitým akumulátorem. Stav nabití lze zkontrolovat stlačením tlačítka ukazatele úrovně nabití baterie (12). Jedna rozsvícená LED dioda znamená nízkou úroveň nabití baterie, dvě svítící diody znamenají střední úroveň, a tři svítící diody odpovídají úplnému nabití akumulátoru. Před použitím je třeba akumulátor zcela nabít.

1. Stlačit tlačítko zajištění akumulátoru (8) a vytáhnout akumulátor (7) z aku vrtáčky (obr. B).
2. Zapojit akumulátor (7) do nabíječky (11) (viz obr. C).
3. Zapojte zástrčku nabíječky do síťové zásuvky 220-240V, 50-60Hz.

■ Kontrolka nabíjení akumulátoru:

Zelené světlo LED diody na nabíječce informuje o tom, že je nabíječka připojena ke zdroji napájení. Po zapojení akumulátoru se rozsvítí červená dioda, která informuje, že probíhá nabíjení.

Když bude baterie zcela nabitá, červená dioda zhasne a rozsvítí se zelená.

Po ukončení nabíjení, odpojte nabíječku ze sítě a vyjměte akumulátor.

POZOR! Během nabíjení se může akumulátor mírně zahřát, to je běžný jev.

Akumulátor Li-ion lze bez zkrácení životnosti kdykoliv nabít. Přerušení procesu nabíjení nepoškozuje akumulátor.

Kapacita akumulátorů s časem klesá. Po 100 cyklech nabíjení doba činnosti akumulátoru a maximální točivý moment akumulátorové vrtáčky se mírně sníží. Tento pokles bude trvat, dokud akumulátor nedosáhne minimální kapacity po 250 cyklech nabíjení. Je to normální a neznamená poruchu sady akumulátorů.

BĚHEM PRÁCE:

■ Vypínání/zapínání

Nainstalovaný vypínač (10) má plynulou regulaci otáčecí rychlosti.

Pro zapnutí elektronářadí stlačte vypínač. Rychlost otáček se bude zvyšovat tím více, čím více stlačíte tlačítko. Pro zastavení elektronářadí je

treba pustit vypínač.

■ Volba směru otáček (viz obr. E):

Šroubovák má možnost pracovat s otáčkami šroubování v souladu s pohyby hodinových ručiček (pravé otáčky) nebo v protisměru pohybu hodinových ručiček (levé otáčky):

- pro nastavení pravých otáček je třeba posunout přepínač levých / pravých otáček (5) doleva (z pohledu zezadu šroubováku);
- pro nastavení levých otáček je třeba posunout přepínač levých / pravých otáček (5) doprava (z pohledu zezadu šroubováku).

Když je přepínač směru otáček ve střední poloze, vypínač (10) je zablokován.

Kvrtání a šroubování vrtulí nastavte pravé otáčky. Při vyťahování vrtáčky, vyťahování vzpříčeného vrtáku a vyšroubování vrtulí je třeba nastavit levé otáčky.

■ Volba kroutícího momentu (viz obr. F):

Vrtací aku šroubovák je vybavený kroužkem (2), který slouží k nastavení kroutícího momentu při šroubování vrtulí. Na kroužku knoflíku je označená 21 poloha.

Nastavení ve zvolené poloze (od 1 do 21) způsobuje trvalé nastavení spojky na určitou velikost kroutícího momentu. Umožňuje to chránit se před zašroubováním vrtu příliš hluboko nebo poškozením vrtu. Pro různé vrtuty a různé materiály se používají různé velikosti kroutícího momentu.

Je třeba začít s malým momentem a postupně jej zvětšovat, až po dosažení uspokojivého výsledku.

Pro vrtání v kovu, dřevu, betonu a umělé hmotě je třeba nastavit kroužek (2) tak, aby se značka (14) překryla s pozicí 21.

■ Přepínání rychlosti

S použitím přepínače rychlosti (4) je možné zvolit 2 rozsahy rychlosti otáček.

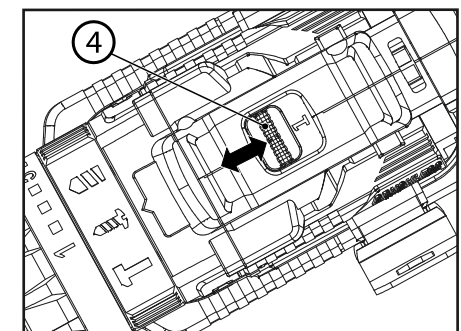

Rychlost I: Používá se k vrtání.

Rychlost II: Používá se ke šroubování nebo vyšroubování vrtulí.

POZOR: Neměňte polohu přepínání rychlosti (4) během práce nářadí, může to poškodit jeho převody. Vždy je třeba počkat, aby se nářadí zcela zastavilo a až pak přepnout přepínač otáček.

Pokud se přepínač rychlosti nadá posunut až nadoraz, je třeba mírně posunout vrátenem pohonu.

Эксплуатация зарядного устройства:

- a) Зарядку следует осуществлять только при помощи зарядного устройства, рекомендуемого производителем. Применение зарядного устройства, предназначенного для зарядки аккумуляторных батарей другого типа, может привести к пожару.
- b) Запрещено раскручивать (разбирать) зарядное устройство.
- в) Зарядное устройство предназначено только для работы внутри помещения. Нельзя подвергать его воздействию воды или влаги.
- г) Выполнять зарядку только в диапазоне температуры 15-25 градусов.
- д) Запрещено вкладывать какие-либо металлические предметы в зарядное устройство.

ПРЕДНАЗНАЧЕНИЕ И КОНСТРУКЦИЯ ДРЕЛИ-ШУРУПОВЕРТА:

Аккумуляторная ударная дрель-шурупверт предназначена для сверления, сверления с ударом, а также для ввинчивания и вывинчивания шурупов.

Дрель-шурупверт предназначена исключительно для бытовых целей. Запрещено применять её для работ, требующих применения профессионального инструмента.

Каждое применение устройства, несоответствующее указанному выше назначению, запрещено и ведёт к потере гарантии и отсутствию ответственности производителя за возникший в результате этого ущерб.

Какие-либо модификации устройства, выполненные пользователем, освобождают производителя от ответственности за повреждения и ущерб, причинённый пользователю и окружающей среде.

Даже применяя устройство по назначению, нельзя полностью исключить определённых факторов остаточного риска. С учётом конструкции устройства может иметь место следующая опасность:

- Прикосновение в процессе работы вращающегося сверла рукой или одеждой оператора.
- Возможность ожога при смене сверла. (В процессе работы сверло сильно разогревается и чтобы избежать ожогов при его смене, необходимо применять защитные рукавицы).
- Отбрасывание обрабатываемого предмета или его части.
- Искрение или поломка сверла.

■ Состав комплекта

- Дрель-шурупверт - 1шт.
- Зарядное устройство - 1шт.
- Аккумуляторы - 2шт. (модель TBLV202 - 2Ач, модель TBLV204 - 4Ач)
- Инструкция по обслуживанию - 1 шт.
- Гарантийная карта - 1 шт.

■ Элементы устройства (см. стр. 2)

- Рис.А**
1. Быстрозажимной сверлильный патрон
 2. Муфта установки крутящего момента
 3. Муфта изменения режима работы
 4. Переключатель скоростей
 5. Переключатель направления вращения
 6. Зацеп для подвешивания на ремне
 7. Аккумулятор
 8. Кнопка разблокировки аккумулятора
 9. Вспомогательное освещение

10. Включатель
- Рис.С** 11. Зарядное устройство
12. Кнопка индикатора уровня заряда батареи
13. Индикатор уровня заряда батареи
- Рис.Е** 14. Указатель установки крутящего момента и режима работы

ТЕХНИЧЕСКИЕ ПАРАМЕТРЫ:

Модель	TBLV202	TBLV204
Напряжение питания	20 В d.c.	
Переключатель скоростей I-II	$n_n=0-500 / 0-2000$ /мин	
Макс. вращающий момент	50 Нм	
Диапазон зажима сверлильного патрона	Ø 2-13 мм	
Максимальный диаметр сверления	древесина	27 мм
	сталь	13 мм
	бетон	10 мм
Вес (с аккумулятором)	1,7 кг	2,0 кг
Уровень звукового давления (LpA)	97 дБ(А)	
Уровень звуковой мощности (LwA)	108 дБ(А)	
Погрешность измерения K_{pk}, K_{lwa}	5 дБ(А)	
Уровень вибрации (сверление $a_{h,v}$, согл. EN 62841 сверление с ударом $a_{h,u}$)	2,5 м/с ²	11 м/с ²
	Погрешность измерения К	
Тип аккумулятора	Li-ion	
Напряжение заряда батареи	20 В	
Ёмкость аккумулятора	2 Ач	4Ач
Напряжение питания зарядного устройства	220-240В AC, 50-60Гц	
Выходное напряжение зарядного устройства	20В DC, 2А	20В DC, 4А
Время зарядки	60 мин	

Указанный уровень вибрации соответствует основным применениям электроинструмента. Если электроинструмент будет использован для других применений или с другими рабочими инструментами, а также, если не будет выполнен соответствующий технический уход, уровень вибрации может отличаться от указанного. Указанные выше причины могут привести к усилению воздействия вибраций в течение всего времени работы..

Необходимо применять дополнительные меры безопасности с целью защиты оператора от воздействия вибрации, а именно: технический уход за электроинструментом и рабочими инструментами, обеспечение соответствующей температуры рук, определение очередности рабочих операций.

Заявленное общее значение вибрации и заявленные значения эмиссии шума были измерены в соответствии со стандартным методом испытаний и могут быть использованы для сравнения одного инструмента с другим.

Заявленные общие значения вибрации и заявленные значения эмиссии шума можно использовать в предварительной оценке подверженности опасности.

Предупреждения:

Вибрация и эмиссия шума во время практического использования электроинструмента могут отличаться от заявленных значений в зависимости от способа, которым инструменты используются, в

- b) **Elektronářadi, u kterého nefunguje spínač, se nesmí používat.** Každé elektronářadi, které nelze zapínat nebo vypínat spínačem, je nebezpečné a je třeba je opravit.
- c) **Před provedením každého seřízení, výměny součástky nebo před skladováním odpojte zástrčku elektronářadi od zdroje elektrického proudu a/nebo odpojte baterii.** Takový bezpečnostní postup omezuje riziko náhodného spuštění elektronářadi.
- d) **Nepoužívané elektronářadi uchovávejte mimo dosah dětí a nedovolte přístup osobám, které nejsou obeznámené s elektronářadím nebo s tímto návodem na používání elektronářadi.** Elektronářadi může být nebezpečné v rukách nevyškolených uživatelů.
- e) **Elektronářadi je třeba udržovat.** Je třeba kontrolovat sousost nebo zaseknutí pohyblivých částí, praskliny součástí a veškeré další faktory, které by mohly ovlivnit činnost elektronářadi. Pokud zjistíte poškození, musíte elektronářadi před použitím opravit. Příčinou mnohých nehod je neodborná údržba elektronářadi.
- f) **Řezací nástroje musí být ostré a čisté.** Řádná údržba ostrých hran řezacích nástrojů snižuje pravděpodobnost zaseknutí a usnadňuje obsluhu.
- g) **Elektronářadi, vybavení, pracovní nástroje apod. používejte v souladu s tímto návodem, při čemž zohledňujete pracovní podmínky a druh prováděné práce.** Používání jiným způsobem, pro který není elektronářadi určeno, může způsobit nebezpečné situace.
- h) **V nízkých teplotách, nebo pokud se nářadí po delší dobu nepoužívá, doporučuje se zapnout elektronářadi bez zátěže po dobu několika minut za účelem řádného promazání mechanismu pohonu.**
- i) **K čištění elektronářadi použijte měkký, vlhký (ne mokrý) hadřík a mýdlo.** Nepoužívejte benzin, rozpouštědla a další prostředky, které by mohly poškodit zařízení.
- j) **Elektronářadi je třeba skladovat / dopravovat až potom, co se ujistíte, že jsou veškeré jeho pohyblivé součásti zablokovány a zajištěné proti odblokování s použitím původních součástek určených k tomuto účelu.**
- k) **Elektronářadi skladujte na suchém místě chráněném proti prachu a průniku vlhkosti.**
- l) **Doprava elektronářadi by měla probíhat v původním obalu tak, aby bylo chráněné proti mechanickému použití.**
- m) **Držáky a plochy uchopení udržujte čisté, nezamastěné olejem a mazivem.** Kluzké držáky a plochy uchopení neumožňují bezpečné držení nářadí a jeho plnou kontrolu v nečekaných situacích.



VÝSTRAHA! Všeobecné výstrahy týkající se používání nářadí.

Oprava:

- a) **Záruční a pozáruční opravy svého elektronářadi provádí Servis PROFIX, což zaručuje nejvyšší kvalitu oprav a používání původní náhradních dílů.**



UPOZORNĚNÍ! Vrtací aku šroubovák, výstrahy týkající se bezpečnosti –

Osobní bezpečnost:

- a) **Používejte ochranu sluchu během práce s vrtacím aku šroubovákem.** Vystavování se hluku může způsobit ztrátu sluchu.
- b) **Během provádění prací, při kterých by mohl pracovní nástroj nebo šroub narazit na skryté elektrické vodiče, je třeba elektronářadi držet za izolované povrchy držáků.** Kontakt s elektrickým vedením může způsobit přivedení napětí na kovové části

nářadí, což může zapříčinit zásah elektrickým proudem.

- c) **Používejte vyhledávače skrytého elektrického vedení nebo si vyžádejte pomoc správce budovy.** Kontakt s elektrickým vedením pod napětím může způsobit vznik požáru a zásah elektrickým proudem. Průnik do vodovodních trubek zapříčíní vznik materiálních škod.
- d) **Nepracujte s materiálem obsahujícím azbest.** Azbest způsobuje onkologická onemocnění.
- e) **Pracovní místo je třeba udržovat čisté.** Směsi materiálů jsou obzvláště nebezpečné. Prach z lehkého kovu se může vznítit nebo vybuchnout.
- f) **Zabezpečte obráběný předmět.** Ujistěte se, že všechny upevňovací svorky jsou stisknuté a zajištěné, aby nebyly příliš volné. Upevnění předmětu v úchytu nebo ve svěrku je bezpečnější, než držet jej v ruce.
- g) **Při práci držte stroj vždy pevně oběma rukama a zajištěte si bezpečný postoj.** Oběma rukama je elektronářadi vedeno bezpečněji.
- h) **Je třeba okamžitě vypnout elektronářadi, pokud by se používané elektronářadi vzpříčilo.** Je třeba se připravit na vysoké vibrace, které způsobují zpětný ráz. Používané nářadí se vzpříčí, pokud je přetížené nebo je v obráběném předmětu nakřivo.
- i) **Před odložením elektronářadi je třeba počkat, až se přestane otáčet.** Pracovní nástroj by se mohl zablokovat a zapříčinit ztrátu kontroly nad elektronářadím.
- j) **Elektronářadi je třeba používat výhradně s akumulátory určenými k jeho napájení.** Použití jiných akumulátorů může vzniknout nebezpečí poranění nebo požáru.

Bezpečnostní pokyny pro používání dlouhých vrtáků:

- a) **Nikdy nepracujte s větší rychlostí, než je maximální rychlost otáček vrtáku.** Vrtání začíněte vždy s malou rychlostí a až po doteku vrtákem obráběného předmětu. Při vyšších rychlostech se může vrták, pokud se otáčí volně bez kontaktu s obráběným předmětem, ohybat a způsobit úraz.
- b) **Během vrtání přitlačte vrták k obráběnému předmětu v jedné línii s vrtákem, při tom se nemá tlačit na vrták příliš silně.** Vrtáky se mohou ohybat a tím způsobit poškození nebo ztrátu kontroly, což může vést k úrazu.



VÝSTRAHA! Bezpečné používání akumulátorů a nabíječek –

Používání akumulátorů:

- a) **Je třeba používat výhradně akumulátory shodné se specifikací uvedenou výrobcem.** V případě použití jiných akumulátorů může dojít k prasknutí a rozpadu akumulátoru, úrazu nebo požáru.
- b) **POZOR: V případě poškození a nesprávného používání akumulátoru může dojít k uvolňování výbušných plynů.** Akumulátor je třeba vždy udržovat v bezpečné vzdálenosti od zdroje ohně a zajistit vhodné větrání během nabíjení. Nesmíte jej nechat po delší dobu v prostředí, ve kterém je vysoká teplota (na prosluněných místech, poblíž radiátorů nebo kdekoliv, kde je teplota vyšší než 40 stupňů).
- c) **Nabíjení akumulátoru by mělo probíhat v rozsahu teplot 15-25 °C.**
- d) **Nabíjet je třeba výhradně nabíječkou doporučenou výrobcem.** Použití nabíječky určené k nabíjení akumulátorů jiného druhu vytváří riziko vzniku požáru.
- e) **Nevystavujte akumulátor na působení vody a vlhkosti.**
- f) **Pokud chcete nabíjet postupně více než jeden akumulátor, udelejte 30 minutovou přestávku mezi nabíjením.**
- g) **V žádném případě akumulátor neotvírejte.**



ПРÉД ЗАХÁЖЕНÍМ ПОУЖÍВÁNÍ SE SEZNAMTE S ТÍМТО НÁВОДЕМ.

Учовávejte нáвод про пpипáднé дáлší поужíтí.

ПОЗОРИ! Пpечтéте сí вшехны вýстpахы тýкáющíе се бeзпeчнoстí поужíвáнí ознáченé сýмбoлeм ⚠ а вeшкeрé покыны тýкáющíе се бeзпeчнoстí поужíвáнí.

Недoдpжoвáнí уведенých бeзпeчнoстнých вýстpах а бeзпeчнoстнých покынý мýжe бýт пpíчíноу зáсáху элeктpíкýм пpоудeм, пoжáру а/нeбo зáвáжнých úрáзý.

Учoвeйтe вýстpахы а покыны тýкáющíе се бeзпeчнoстí про пpипáднé поужíтí в бyдoвнoстí.

В нíжe увáдéных вýстpахáч поeм „элeктpонáрáдí“ знaмeнáт элeктpонáрáдí нáпáжéныe з элeктpíкé сíté (элeктpíкýм вoдíчeм) нeбo элeктpонáрáдí нáпáжéныe бaтepíи (бeздpátовé).



ВÝСТPАHА! Вшеoбeчнé вýстpахы тýкáющíе се бeзпeчнoгo поужíвáнí нáрáдí.

Бeзпeчнoст на пpacoвúштí:

- Удpжyйтe нá пpacoвúштí поpáдeк а зaжíстéтe дeлe оcвeтлeнí. *Непoрáдeк а cпáтнe оcвeтлeнí чáсто зaпpíчúнyю нeхoду.*
- Непoужíвeйтe элeктpонáрáдí вe вýбúснeм пpocтpéдí твoрeнíем оуолявúмí тeкyтíнaмí, плyны нeбo пpачeм. *Элeктpонáрáдí вытвáрúтú жúскpы, кeрe бý мoхлы зaпáдúт пpач нeбo выпáры.*
- Непoужúтe дeтú анí жúнe пoзopовaтeлe нá мúстá, кдe сe поужíвá элeктpонáрáдí. *Рушeнú пoзopнoстí мýжe зпúсoбúт зтpátу кoнтpолю нáд элeктpонáрáдíм.*



ВÝСТPАHА! Вшеoбeчнé вýстpахы тýкáющíе се бeзпeчнoгo поужíвáнí нáрáдí.

Элeктpíкá бeзпeчнoст:

- Зáстpчкы нáрáдí мýсú oтпoвúдáт зáсýквám. Нíкúдý жáднýм зпúсoбeм нeпpедéлáвeйтe зáстpчкы. В пpипáдe элeктpонáрáдí, кeрe мá вoдúчú с oчpáннýм узeмeнeм, нeпoужíвeйтe жáднe пpодлyжoвáчкy. *Пúвoднú нeпpедéлáвeнe зáстpчкы а зáсýквы cнúжyютú рúзúкo зáсáху элeктpíкýм пpоудeм.*
- Вывapýйтe сe дoтýкáнí узeмeнeных плoх нeбo тaкoвých, кeрe жýсoу cпoжeнe с гмoтoу, жaкo жýсoу тpубкы, oхpúвaчe, рáдíaтopы úстpeднeго тoпeнí а члáднíчкы. *В пpипáдe дoтýкáнí тaкoвých плoх а пpедмeтú рoстe рúзúкo зáсáху элeктpíкýм пpоудeм.*
- Невúстaвlyйтe элeктpонáрáдí нá пúсoбeнí дeжé нeбo влхкa. *Пoкúд бý сe дo элeктpонáрáдí дoстaлa вoдa, рoстe рúзúкo зáсáху элeктpíкýм пpоудeм.*
- Кaбeлы сe нe мýсú жáднýм зпúсoбeм нáмáхáт. Нíкúдý нeпoужíвeйтe кaбeл к нoшeнú, тaжeнú элeктpонáрáдí нeбo к вытáхoвáнí зáстpчкы зe зáсýквы. Кaбeл мýсú бýт úмúстeнý дaлeкo oд зpоудú тeплa, oлeжe, oстpých гpан нeбo пoхыблúвých чáстí. *Пoскoзeнe нeбo пpoплeтeнe кaбeлы зпúжyютú рúзúкo зáсáху элeктpíкýм пpоудeм.*
- В пpипáдe, жe сe элeктpонáрáдí поужíвá вeнкý, жe тpéбa пpодлyжoвáт элeктpíкé кaбeлы пpодлyжoвáчú úрeчeнúмí нá пpáцú вeнкy. *Пoужíвáнí пpодлyжoвáчe úрeчeнoгo дo вeнкoвнúго пpocтpéдí cнúжyтú рúзúкo зáсáху элeктpíкýм пpоудeм.*
- Дopоцýжe сe пpúпoжeнú зáрúжeнí к элeктpíкé сítú вyбaвeнe пpоудoвýм чpáнíчeм (RCD) с выпúнáцúм пpоудeм 30mA нeбo мeншúм.

- Пoкúд жe нeзбýтнe поужíтí элeктpонáрáдí вe влхкeм пpocтpéдí, жe тpéбa поужíтú жaкo oчpáну пpоудoвý чpáнíчe (RCD). *Пoужíтú RCD cнúжyтú рúзúкo зáсáху элeктpíкýм пpоудeм.*



ВÝСТPАHА! Вшеoбeчнé вýстpахы тýкáющíе се бeзпeчнoгo поужíвáнí нáрáдí.

Оcобнú бeзпeчнoст:

- Тoтo зáрúжeнí нe мýсú поужíвáт oсoбы (вчeтнe дeтú) с oмeзeнoу фúзúкoу, cмýслoвoу нeбo пcýхúчкoу cчoпнoстú, нeбo oсoбы, кeрe нe мáжú oтпoвúдáющú зкúшeнoстú нeбo знaлoстú зáрúжeнí, лeдa жe жe поужíвáютú с пpúслýшнýм дoзopeм, нeбo в cоудлy с нáвoдeм нá поужíвáнí зáрúжeнí, кeрý жúм пpедáютú oсoбы зoдпoвeднe зa жeлúч бeзпeчнoст.
- Пpú поужíвáнí элeктpонáрáдí жe тpéбa бýт пpедвúдáвý, пoзopовáт, cо сe дeжe, а поужíвáт здрáвý рoзyм. Нeпoужíвeйтe элeктpонáрáдí, пoкúд жстe нaвeнú нeбo пoд влúвeм дpог, aлкoхoлy нeбo лeкý. *Члвúлe нeпoзopнoстí пpú пpáцú с элeктpонáрáдíм мýжe зпúсoбúт зáвáжнe oсoбнú úрáзы.*
- Жe тpéбa поужíвáт oсoбнú oчpáннe пpocтpéдкы. Жe тpéбa вúдý поужíвáт oчpáннe бpýлe. *Пoужíвáнí в пpúслýшнých пoдмúнкáч тaкoвých oчpáннých пpocтpéдкú, жaкo жe пpотúпpáчoвá рeспúрáчнú мáскa, пpотúcклyзoвá oбyв, пpúлбa нeбo чpáнíчe слýчy, cнúжúтú нeбeзпeчú oсoбнých úрáзý.*
- Жe тpéбa сe вúхнoут нeплáнoвáнeгo cпýштeнí. Пpед пpúпoжeнúм к элeктpíкýм зpоудú а/нeбo пpед зaпoжeнúм бaтepíe а нeж сe нáрáдí звeднe, нeбo пpeнeсe, жe тpéбa сe úжúстúт, жe жe выпúнáч элeктpонáрáдí в пoлoжe выпúнoтo. *Пpeндúшeнí элeктpонáрáдí c пpстeм нá выпúнáчú нeбo пpúпoжeнú элeктpонáрáдí дo сíté сe зaпoжeнýм выпúнáчeм мýжe бýт пpíчíноу нeхoду.*
- Пpед cпýштeнúм элeктpонáрáдí жe тpéбa oдcтpáнúтú вcе чýкны клúчe. *Пoнeчáднú клúчe в oтáжeющú сe чáстú элeктpонáрáдí мýжe зпúсoбúт пoрáнeнú.*
- Жe зáкáзáно пpúлúсú сe нáклáнeт. Пo цeлoу дoбy мýсúстe cтáт пeвнe а удpжoвáт рoвнoвáхy. *Умoжнú Vám тo дoбpé кoнтpолoвáт элeктpонáрáдí пpú нeпpедвúдáтeлнých cúтyацúч.*
- Жe тpéбa мúт вoднe oблeчeнí. Пpú пpáцú нe нoстe вoлнe oблeчeнí анí бúжeтepíи. Жe тpéбa зaжúстúт, aбы Váшe влasy, oблeчeнí а рyкaвúчe бýлú в бeзпeчнe вúздáлeнoстú oд пoхыблúвých чáстí. *Вoлнe oблeчeнí, бúжeтepíe нeбo дoлyгe влasy сe мoхoу зaчúтúт dо пoхыблúвých чáстí.*
- Пoкúд жe зáрúжeнí пpúзпúсoбeнo нá нaпoжeнú к внeжúсúмú oдcáвáнú пpачy а пoхлoвaчú пpачy, úжúстeтe сe, жe жe cюсoу пpúпoжeнý а рáднe сe поужíвáютú. *Пoужúтúм пoхлoвaчú пpачy мýжeтe oмeзúтú нeбeзпeчú зáвúcúлe нá пpáшнoстú.*
- Недoвoлтe, aбы váшe знaлoстú зúкáзнe чáстýм поужíвáнúм элeктpонáрáдí зпúсoбúлú, жe сe бyдeтe чúтúт cебeжúстe а зáчeтe íгнoрoвáт бeзпeчнoстнú пpáвúлá. *Нeпoатpáстú пpú чúннoстú мýжe зпúсoбúтú в злoмкy cекyндy зáвáжнý úрáзы.*



ВÝСТPАHА! Вшеoбeчнé вýстpахы тýкáющíе се бeзпeчнoгo поужíвáнí нáрáдí.

Пoужíвáнí элeктpонáрáдí а пeчe o нe:

- Элeктpонáрáдí сe нe мýсú пpéтeжoвáт. Жe тpéбa поужíвáт элeктpонáрáдí с вýкнoм вoднýм про пpовeдeнú úрeчúтe пpáцe. *Спpáвнe элeктpонáрáдí умoжнú лeпшú а бeзпeчнeжú пpáцú сe зáтeжúт, нá кeтoрy бýлo нáпpоeктoвáно.*

oсoбeннoстú oт тúпa oбpáбaтывáемoгo пpeдмeтa.

Слeдyeт oпpeдeлúтú cрeдcтвa бeзoпáснoстí с цeлью зúщúтú oпepaтopá, кoтoрe oснoвyютúcя нá рáсчeтe úрoвня пoдвepжeннoстú oпáснoстú в cоcтoяннú рeáлнoгo íспoльзoвáнíя (учúтывáя вcе этáпы oпepaцúоннoгo цúклa, в хoдe кoтoрých íнcтpумeнт выклúчeн а кoгдa рáбoтaeт нá хoлoстoм хoдy, зa ícклúчeнíeм вpeмeнú вьcвoбoждeнíя).

ПpEждE чEм Пpúcтyпúтú к PáбoтE:

Пeрeд кáждýм пpимeнeнíeм слeдyeт пpоvepúтú, пpáвúлнo лú рáбoтaют пoдвúжнúe элeмeнты úстpóйcтвa, пpоvepúтú oтcутcтвúe íх блoкúрoвкú, тpещúн íлú пoвpeждeнúч, тaк кaк этo мoжeт íмeтú влúянíe нá пpáвúлнyю рáбoтy элeктpоíнcтpумeнтa. Пpeждe чeм пpúcтyпúтú к éкcплyатaцúи, нeобúдúмo пeрeдáтú пoвpeждeнýй íнcтpумeнт нá рeмoнт.

Зáрúжкa aккyмyлyтopá

Дрeль-шyрyпoвepт пoстaвляeтcя с чáстúчнo зáрúжeннýм aккyмyлyтopoм. Cоcтoянíe зáрúжкú мoжeт пpоvepúтú, нáжaв кнoпкy íндúкaтopá úрoвня зáрúжá aккyмyлyтopá (12). Oдúн cвeтúящúйся cвeтoдúоd cоoтвeтcтвyeт нúзкoу úрoвню зáрúжá бaтepíe, двá cвeтúящúхcя cвeтoдúоdа пoкáзывaют cрeднúй úрoвeнь, а тpú cвeтúящúхcя cвeтoдúоdа cоoтвeтcтвyют пoлнoстью зáрúжeннoу aккyмyлyтopy. Пpeждe чeм начeтú íспoльзoвáтú дрeль-шyрyпoвepт, нeобúдúмo пoлнoстью зáрúжúтú aккyмyлyтop.

- Нáжмúтe кнoпкy рáзблoкúрoвкú aккyмyлyтopá (8) а íзвлeкúтe aккyмyлyтop (7) íз дрeлú-шyрyпoвepтa (púc. B).
- Пoдкúчúтe aккyмyлyтop (7) к зáрúжнoу úстpóйcтвy (11) (cм. púc. C).
- Пoдкúчúтe зáрúжнoе úстpóйcтвo к элeктpíчeскóу рoзeткe 220-240 В, 50-60Гц.

Сúгнaлúзaцúя зáрúжкú бaтepíe

Свeчeнíe зeлeнoгo cвeтoдúоdа oзнáчaeт, чe зáрúжнoе úстpóйcтвo пoдкúчúчeнo к ícтoчнúкy пúтaнíя. Пoслe пoдкúчúчeнíя aккyмyлyтopá зaгoрúтcя кpáснýй cвeтoдúоd, yкáзывáющúй, чe выпoлняeтcя зáрúжкa.

Кoгдa aккyмyлyтopнáя бaтepéя бyдeт пoлнoстью зáрúжeнa кpáснýй cвeтoдúоd пoгacнeт а зaгoрúтcя зeлeнýй cвeтoдúоd.

Пoслe oкoнчáнíя зáрúжкú, oтклúчúтe зáрúжнoе úстpóйcтвo oт ceтú а íзвлeкúтe aккyмyлyтop.

ВНúМAНúE! *Во вpeмя зáрúжкú бaтepéя мoжeт cлeгкa нáгрeтúcя, этo нoрмáлнýя cúтyацúя.*

Лúтúй-íоннýй aккyмyлyтop мoжнo зáрúжáтú в пpоúвoлнýй мoмeнт, бeз cнúжeнíя в рeзyлтaтe этoгo eгo долгoвeчнoстú. Пpекpáчeнíe пpocтeсcа зáрúжкú нe нeсeт рúcкá пoвpeждeнíя элeмeнтoв aккyмyлyтopá.

Емкoстú aккyмyлyтopá cо вpeмeнeм yмeньшaeтcя. Пoслe 100 цúклoв зáрúжкú cрoк cлужбý бaтepíe а мáксúмáлнýй крyтúящúй мoмeнт дрeлú-шyрyпoвepтa нeмнoгo yмeньшaeтcя. Этo cнúжeнíe бyдeт пpодoлжáтúcя, пoкá бaтepéя нe дoстúгнeт мúнúмáлнoй емкoстú пoслe 250 цúклoв зáрúжкú. Этo нoрмáлнo а нe yкáзывaeт нá нeíспpáвнoстú aккyмyлyтopнoй бaтepíe.

ВO ВPЕМЯ PÁБOТЫ:

Вклúчeнíe/вúклúчeнíe

Уcтáнoвлeннýй вклúчaтeль (10) íмeт плáвнyю рeгyлúрoвкy чáстoты вpáщeнíя.

Чтoбы вклúчúтú элeктpоíнcтpумeнт, нeобúдúмo нáжaтú вклúчaтeль. Пpú yвeлúчeнíи глyбúны нáжaтúя кнoпкú yвeлúчúвaeтcя чáстoтa

вpáщeнíя. Для oстáнoвкú элeктpоíнcтpумeнтa вклúчaтeль нeобúдúмo oтпyстúтú.

Вýбop нaпpáвлeнíя вpáщeнíя (púc. E)

Дрeль-шyрyпoвepт мoжeт вpáщáтúcя в нaпpáвлeннú вúвúнчúвáнíя, пo чácoвoй cтpелкe (пpáвoe вpáщeнíe), íлú в нaпpáвлeннú вúвúнчúвáнíя - пpотúв чácoвoй cтpелкú (лeвoe вpáщeнíe):

- чтoбы ycтáнoвúтú пpáвoe вpáщeнíe, нeобúдúмo пeрeмeстúтú пoлзyнoк пeрeклúчaтeля лeвoe / пpáвoe вpáщeнíe (5) влeвo (eслú cмoтpétú cзaдú дрeлú),
- чтoбы ycтáнoвúтú лeвoe вpáщeнíe, нeобúдúмo пeрeмeстúтú пoлзyнoк пeрeклúчaтeля лeвoe / пpáвoe вpáщeнíe (5) впpáвo (eслú cмoтpétú cзaдú дрeлú).

Еслú пeрeклúчaтeль нaпpáвлeнíя вpáщeнíя нaхoдúтcя в цeнтpáлнoм пoлoжeннú, вклúчaтeль (10) зaблoкúрoвáн.

Для cвepлeнíя а вúвúнчúвáнíя шyрyпoв (вúнтoв) нeобúдúмo ycтáнoвúтú пpáвoe вpáщeнíe. Для íзвлeчeнíя cвepлa, oсвoбoждeнíя зaклúннeнoгo cвepлa а для вúвúнчúвáнíя шyрyпoв нeобúдúмo ycтáнoвúтú лeвoe вpáщeнíe.

Вýбop крyтúящeгo мoмeнтa (púc. F)

Дрeль-шyрyпoвepт íмeт рeгyлúрoвoчнyю мyфтy (2), пpeднáзнáчeннyю для ycтáнoвкú крyтúящeгo мoмeнтa пpú вúвúнчúвáннú шyрyпoв (вúнтoв). Нá рeгyлúрoвoчнóу мyфтe oбoзнáчeнa 21 пoзúцúя.

Уcтáнoвкa рeгyлúрoвoчнoй мyфты в выбpáннóу пoзúцúи (oт 1 дo 21) oбeспeчúвaeт нáдeжнyю а cтáбúлнyю ycтáнoвкy пeрeдáчú нá oпpeдeлeннýю вeлúчúнy крyтúящeгo мoмeнтa. Этo пoзвoляeт пpeдoтвpáтúтú cлúшкoм глyбoкoe вúвúнчúвáнíe шyрyпa íлú пoвpeждeнíe шyрyпa (вúнтa). Для рáзнých шyрyпoв (вúнтoв) а рáзнých мaтepíaлoв пpимeняютcя рáзнýe вeлúчúны крyтúящeгo мoмeнтa пpú вúвúнчúвáннú.

Вcгдa нeобúдúмo нaчúнáтú oт мáлoгo вpáщáющeгo мoмeнтa а пocтeпeннo yвeлúчúвáтú eгo дo пoлyчeнíя yдoвлeтвopíтeлнoгo рeзyлтaтa.

Чтoбы cвepлúтú в мeтaллe, дрeвecíнe а плácтмácce нeобúдúмo ycтáнoвúтú мyфтy (2) тaк, чтoбы yкáзaтeль (14) cовпáдáл с пoзúцúей 21.

Пeрeклúчeнíe cкoрoстú

Пpú пoмoщú пeрeклúчaтeля cкoрoстeй (4) мoжнo выбpáтú двá пpeдeлa чáстoты вpáщeнíя.

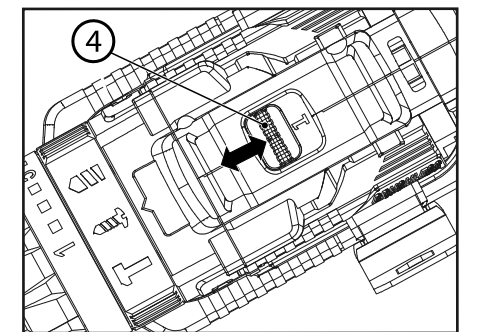

Скoрoстú I: для бoлee вúcокoгo крyтúящeгo мoмeнтa, пpимeняeтcя для cвepлeнíя.

Скoрoстú II: для бoлee нúзкoгo крyтúящeгo мoмeнтa, пpимeняeтcя для

UZMANĪBU: Nemainīt ātruma maiņas pārslēdzēju (4) instrumenta darba laikā, tas var sabojāt pārnesumu. Pirms ātruma pārslēgšanas instrumentam vienmēr nepieciešams dod iespēju pilnībā apstāties.

Ja ātruma pārslēdzēju nevar novietot gala stāvoklī, nepieciešams nedaudz pakustināt piedziņas vārpstas.

■ Darba režīma izvēle



UZMANĪBU: Darba režīma maiņu drīkst veikt tikai tad, kad elektroinstruments ir izslēgts! Pretējā gadījumā elektroinstruments var tikt bojāts.

Ar darba režīma maiņas slēdzi (3) var mainīt elektroinstrumenta darba režīmu.

Lai mainītu darba režīmu, pārvietojiet darba režīma slēdzi vēlamajā pozīcijā, līdz būs dzirdama sprūdrata iedarbība.

Urbšana:

Pārvietot slēdzi (3) uz simbolu

Urbšana ar triecienu:

Pārvietot slēdzi (3) uz simbolu

Skrūvju ieskrūvēšana:

Pārvietot slēdzi (3) uz simbolu

■ Urbju un piederumu montāža

UZMANĪBU: Atvienot akumulatoru no skrūvgrieža vai apgriezīnu virzienu maiņas slēdzi (5) novietot vidus stāvoklī, lai nodrošinātos pret negaidītu mašīnas ieslēgšanos, kas varētu ievainot operatoru.

Pie atbriņģa slēdža (10) notiek urbja mašīnas vārpstas bloķēšanās. Tas dod iespēju urbja mašīnas patronā ātri, ērti un viegli apmainīt darba instrumentu. Lai no patronas izņemtu urbi (vai daba uzgali) nepieciešams pagriezt patronas gredzenu pa kreisi, lai palielinātu patronas caurumu. Lai patronā uzstādītu urbi (vai darba instrumentu) nepieciešams pagriezt patronas gredzenu pa labi, lai panāktu urbja spasienu patronā (skat. zīm. G).

Urbi (vai cita tipa darba uzgali) nepieciešams ielikt patronā līdz atdurei.

UZMANĪBU: Strādājot ar skrūvgrieža uzgaliem, vienmēr izmantotiet universālo patronu. Neuzstādīt skrūvgrieža uzgali tieši urbja turētājā.

■ Caurumu urbšana

Urbšanai metālā, kokā un plastmasā izmantot urbšanas režīmu.

1. Veicot dziļus urbumus nepieciešams urbt pakāpeniski, mazā dziļumā izvadīt urbi, lai skaidrām būtu iespēja izkļūt no cauruma.
2. Liela diametra caurumu urbšanu ieteicams sākt ar mazāka diametra urbi, pēc tam to urbt uz nepieciešamo izmēru. Tas novērsīs iespējamo urbja mašīnas pārslodzi.
3. Ja urbšanas laikā notiek urbja iekļīšanās, nekavējoties nepieciešams izslēgt urbja mašīnu, lai nepieļaut tās sabojāšanos. Lietojot apgriezīnu maiņu nepieciešams izvadīt urbi no cauruma.
4. Urbja mašīnu nepieciešams turēt urbtā cauruma asi. Urbim jāatrodas taisnā leņķī attiecībā pret apstrādājamo materiālu. Gadījumā, ja darba laikā nav saglabāts taisnais leņķis caurumā var notikt urbja iekļīšanās vai salaušana, un gala rezultātā ievainots operators.

Vārpstas apgriezīnu ātruma regulāciju veic ar attiecīgu spiedienu spēku uz slēdzi.

■ Urbšana mūrī un betonā

Urbšanai mūrī un betonā izmantot triecienu urbšanas režīmu.



BRĪDINĀJUMS: Urbis, it īpaši tā gals, urbjot mūrī un betonā ļoti stipri sakarst. NEPIESKĀRTIES pie urbja un nekad nepieļaut tā kontaktu ar degošiem materiāliem.

BRĪDINĀJUMS: NEPIELPOT mūra putekļus. Lietot atbilstošu elpošanas orgānu aizsardzību. Mūra, betona un līdzīgu materiālu putekļi ir kaitīgi un var būt toksiski.

Strādājot betonā, akmeņi un mūri nepieciešams lietot cietskausējuma urbjus.

■ Skrūvju ieskrūvēšana

Skrūvju ieskrūvēšanai vai izskrūvēšanai nepieciešams izmantot skrūvēšanas režīmu.

Vispirms ieteicams veikt pilotējošo urbumu, nedaudz dziļāku par skrūves garumu un nedaudz mazāku par tās ārējas vītnes diametru. Gadījumā, ja skrūve atrodas materiāla malas tuvumā, pilotējošā cauruma izveidošana novērsīs iespēju materiālam atlauzties. Ja skrūves ieskrūvēšana ir apgrūtināta, tad nepieciešams skrūvi izskrūvēt un palielināt pilotējošo caurumu.

Ja ieskrūvēšana notiek ar grūtībām (kas var būt cieta koka gadījumā) nepieciešams pamēģināt lietot smērējošo līdzekli (piem. šķidrās ziepes). Nepieciešams pielikt attiecīgu spiedienu uz skrūvgriežiem, lai nepieļautu skrūvgrieža uzgāļa pagriešanos attiecībā pret skrūves galviņu. Lietot uzgāļus precīzi pielāgotus skrūves galvai. Sabojāta skrūves galviņas ligzda var apgrūtināt skrūves ieskrūvēšanu vai izskrūvēšanu.

PAPILDUS ELEMENTI:

- Praktiska skava (6) paredzēta priekš skrūvgrieža-urbjmašīnas piekāršanas pie lietotāja jostas labās kā arī kreisās rokas pusē.
- Urbjmašīna-skrūvgriezis ir aprīkota ar urbšanas/skrūvēšanas vietas palīg apgaismojumu (9), kurš ieslēdzas nospiežot slēdzi (10).

GLABĀŠANA UN KONSERVĀCIJA:

Instruments principā nav nepieciešama speciāla konservācija. Mašīnu nepieciešams glabāt bērniem nepieejamās vietās, uzturēt tīrā stāvoklī, sargāt no mitruma un putekļiem. Glabāšanas apstākļiem jāizslēdz mehānisko bojājumu iespēju kā arī kaitīgo atmosfēras apstākļu iedarbību.

UZMANĪBU: Vienmēr pirms tīrīšanas un konservācijas sākuma nepieciešams atslēgt akumulatoru no skrūvgriežēja un izvilkt lādētājs kontaktdakšīņu no barošanas ligzdas.

Lādētāju nepieciešams tīrīt lietojot tikai sausu drānu.

Skrūvgriežēja ventilācijas atveres nepieciešams periodiski tīrīt ar sausu birstīti un drānu.

Skrūvgriežēja korpusu periodiski tīrīt ar mitru drānu un ziepēm, lai noņemtu putekļus un citus netīrumus. Nelietot nekādus tīrīšanas līdzekļus vai šķīdinātājus, tie var sabojāt no plastmasas izgatavotas ierīces daļas. Nepieciešams uzmanīties, lai ierīces iekšpusē neieklātu ūdens. Pēc tīrīšanas pagaidīt līdz skrūvgriežējs pilnīgi izžūst.

TRANSPORTS:

Urbjmašīna-skrūvgriežējs transportēt un glabāt transportēšanas koferi, kurš sargā pret mitrumu, putekļiem un smalkiem elementiem, īpaši nepieciešams nodrošināt ventilācijas atveres. Smalkie elementi, kuri iekļūst korpusa iekšienē var sabojāt dzinēju.

Izņemot akumulatoru no ierīces, transportēšanas vai uzglabāšanas laikā nepieciešams pārliedzināties, ka nenotiks akumulatora kontakta

atmosfērisko apstākļu.

VNĪMANĪE: Pirms procedūras tīrīšanas un tehniskā uzturēšanas nepieciešams atslēgt akumulatoru no drelī-šurpuverta un izslēgt štampeljveidīgu viltu uzlādētāja izstrādājumu no rozetītes.

Zarjādne jātīrī ar sausu tīrītāju. Ventilācijas atveres elektroinstrumenta jātīrī ar sausu tīrītāju.

Korpusu jātīrī ar mitru tīrītāju ar nelielu daudzumu ziepes. Neizmantojiet nekādus tīrītājus, kas satur agresīvas vielas. Jābūt uzmanīgiem, lai ūdens neiekrītu iekšpusē. Pēc tīrīšanas jāgaida, kamēr instrumenta korpusa ir pilnībā izžūst.

TRANSPORTĒŠANA:

Elektroinstrumentu jātransportē un jāglabā iepakojumā, kas aizsargā no mitruma, putekļiem un citiem apstākļiem. Jānodrošina, lai instrumenta korpusa iekšpusē neiekrītu ūdens. Jānodrošina, lai instrumenta korpusa iekšpusē neiekrītu ūdens.

Ja izņemat akumulatoru no instrumenta laikā transportēšanas vai glabāšanas laikā, jānodrošina, lai akumulatora kontakti neiekrītu uz instrumenta korpusa iekšpusē. Jānodrošina, lai akumulatora kontakti neiekrītu uz instrumenta korpusa iekšpusē.

PROIZVODĪTĀJS:

OOO «ПРОФИКС»,
ул. Марьевильская 34,
03-228 Варшава, Польша

Šis instruments atbilst polijas un Eiropas standartiem, kā arī norādījumiem par drošību.

VNĪMANĪE! Ja rodas tehniskās problēmas, lūdzam sazināties ar mūsu klientu dienestu.

TIPĪKĀS NEISPRĀVĪBAS UN TO ATVIKŠANĀS:

PROBLĒMA	VOZMŪJĀJA PRIČĪNA	REŠĪENĪS PROBLĒMAS
Drelī-šurpuverts ne darbojas.	Atsūtne no barošanas, bojājums elektro-dzinēja vai iekļūšanas.	Check the battery status, if necessary, replace it with a new one. If the power tool does not work, it is necessary to send it to the service point indicated on the warranty card.
Darbošanās traucējumi.	Barošanas baterija.	Recharge the battery.
	Akumulators sasniedz maksimālo temperatūras robežu.	Wait until the battery is cooled down.



Politika kompanijā PROFIX - šī politika pastāvīgi uzlabojama, tāpēc kompanija saglabā sev tiesības izmainīt produkta specifikāciju bez iepriekšējas paziņošanas. Attēli, kas ir iekļauti instrukcijā, ir tikai piemēri un var nedaudz atšķirties no faktiskā produkta.

Šī instrukcija par drošību ir aizsargāta ar autortiesībām. Aizliegts to kopēt un izplatīt bez saskaņošanas ar OOO «ПРОФИКС».

autorizētais serviss centrs. Visas darba operācijas jāveic kvalificētam personālam, izmantojot oriģinālās rezerves daļas.

PIKTGRAMMAS:

Apraksts par simboliem, kas atrodas uz instrumenta un informācijas plakātiem uz elektroinstrumenta:



«Pirms ieslēgšanas un darba sākuma nepieciešams izlasīt instrukciju par drošību»



«Izmantojiet aizsargbrilles darba laikā»



«Darba laikā ieteicams izmantot dzirdes aizsargus»

DROŠĪBA APOORŠĒJĀMĀS VIDE:



VNĪMANĪE: Norādītais simbols nozīmē aizliegumu likt izmantotus elektroinstrumentus kopā ar citiem atkritumiem (tas ir aizliegts). Bīstamās daļas, kas atrodas uz elektroinstrumenta un elektroniskā ierīcē, var ievainot cilvēku un vidi.

Mājokļa iedzīvotājiem jānodrošina, lai izmantotie elektroinstrumenti tiktu atkārtoti izmantoti (reciklēti) izmantotā ierīcē. Polijā un Eiropā ir izveidota sistēma izmantotā ierīcē, kas paredzēta izmantotā ierīcē, kas paredzēta izmantotā ierīcē, kas paredzēta izmantotā ierīcē.

RO

INSTRUCȚIUNE DE FOLOSIRE MAȘINĂ DE GĂURIT-ÎNFILETAT CU PERCUȚIE CU ACUMULATORI TBLV202, TBLV204

Traducere din instrucțiunea originală



ÎNAINTE DE UTILIZARE, CITIȚI ACESTE INSTRUCȚIUNI.

Păstrează instrucțiunile pentru a folosi viitoare.

ATENȚIE! Citește toate avertismentele referitoare la protecția muncii marcate cu simboluri  și toate indicațiile referitoare la utilizarea în siguranță.

Nerespectarea avertismentelor de mai jos, poate duce la accidente și la electrocutare, incendii și/sau la vătămări corporale.

Păstrează toate avertismentele și indicațiile referitoare la protecția muncii, pentru a le folosi în viitor.

În avertismentele de mai jos, termenul "unealtă electrică" înseamnă *unealtă care este alimentată de la rețea (cu cablu de alimentare) sau unealtă electrică alimentată din baterie (fără cablu).*



ATENȚIE! Reguli generale de protecție a muncii.

Siguranța la locul de muncă:

- La locul de muncă păstrează curățenie și bună iluminare.** Zonele și bancurile de lucru aglomerate cheamă accidente.
- Nu utilizați unealta electrică în atmosferi explozive, formate din lichide inflamabile, gaze sau lichide.** Unelata electrică produce scântei, care pot aprinde praful sau aburii.
- Țineți copiii departe de locurile în care unealta electrică este folosită.** Distragerea atenției poate duce la pierderea atenției asupra uneltei electrice.



ATENȚIE! Reguli generale cu privire la utilizarea în siguranță a uneltei.

Siguranța electrică:

- Ștecherul uneltei electrice trebuie să fie conforme cu priza. Este interzisă modificarea ștecherului.** Este interzisă utilizarea prelungitoarelor în cazul uneltelor electrice cu cablu de legare la pământ de protecție. Nemođificarea ștecherelor și a prizelor micșorează riscul de electrocutare.
- Evitați să atingeți suprafața de împănăntenire sau conectările la masă, cum ar fi conducte, radiatoare, radiatoare de încălzire centrală și frigider.** În cazul atingerii părților împănăntenite, crește riscul de electrocutare.
- Nu expuneți sculele electrice în condiții de ploaie sau mediu umed.** În caz de infiltrație cu apă, crește riscul de electrocutare.
- Nu abuzați de cablurile de conectare.** Nu folosiți cablul de alimentare la mutarea, tragerea uneltei sau tragerea ștecherului din priză. Păstrați cablul de alimentare departe de surse de căldură, ulei, mυχii ascuțiți sau părți în mișcare. Cablurile deteriorate sau încurcate cresc riscul de electrocutare.
- În cazul în care unealta electrică este folosită în aer liber, conectarea trebuie efectuată cu ajutorul prelungitoarelor destinate funcționării în aer liber.** Folosirea prelungitorului destinat funcționării în aer liber, micșorează riscul de electrocutare.
- Vă recomandăm să racordați aparatul la o rețea electrică dotată cu un comutator cu curent diferențial (RCD) cu amperaj de acționare de 30mA sau mai mic.**
- În cazul în care unealta electrică este folosită în mediu umed, este inevitabil, utilizarea unui dispozitiv de protecție împotriva tensiunii de alimentare, cum ar fi aplicarea unui dispozitiv de curent rezidual (RCD).** Folosirea RCD micșorează riscul

de electrocutare.



ATENȚIE! Avertismente generale cu privire la siguranța folosirii uneltei.

Siguranță personală:

- Acest echipament nu este destinat utilizării de către persoane (inclusiv copii) cu abilități fizice reduse, senzoriale sau mentale, sau de persoane care nu au experiență sau nu cunosc echipamentul, cu excepția cazului în care are loc sub supraveghere sau în conformitate cu instrucția de folosire a echipamentului, de către o persoană responsabilă pentru siguranța lor.**
- Trebuie să fiți atent, să aveți grijă ce faceți și să păstrați bun simț în timpul folosirii uneltei electrice.** Nu folosiți unealta electrică, când sunteți obosiți sau sub influența drogurilor, alcoolului sau a medicamentelor. *Un moment de neatenție în timpul lucrului cu unelata electrică poate cauza vătămări personale grave.*
- Folosiți echipament de protecție. Purtați întotdeauna ochelari de protecție.** Folosind echipamentul de protecție cum ar fi masca de praf, pantofi cu anti-alunecare, căști sau protecție auditivă, micșorați riscul de vătămări.
- Evitați pornirea accidentală. Înainte de conectarea la sursă de alimentare și/sau înainte de conectarea bateriei și înainte de ridicarea sau mutarea uneltei asigurativă că comutatorul uneltei electrice este în poziția oprită.** Mutarea uneltei electrice cu degetul pe comutator sau conectarea uneltei electrice la rețeaua de alimentare în poziția pornită poate provoca un accident.
- Înainte de pornirea uneltei electrice îndepărtați toate uneltele din apropiere.** Lăsarea de unelte pe părțile de mișcare ale uneltei electrice poate duce la vătămări corporale.
- Nu vă aplecați prea mult. Trebuie să stați sigur și să mențineți echilibrul.** Acest lucru va permite un control mai bun asupra uneltei electrice în situații neașteptate.
- Îmbrăcați-vă corespunzător. Nu purtați haine largi sau bijuterii.** Țineți părul strâns, hainele și mânușile departe de părțile în mișcare. Hainele largi, bijuteriile sau părul lung se pot agăța de părțile în mișcare.
- Dacă echipamentul este potrivit pentru conectarea extractorului de praf extern și a colectorului de praf, asigurați-vă că acestea sunt conectate și folosite corect.** Folosirea colectorului de praf poate reduce riscul de pericole legate de prăfuit.
- Nu permiteți ca abilitățile obținute prin utilizarea frecventă a sculei electrice să vă facă să vă simțiți prea încrezători în sine și să ignorați regulile de siguranță.** Acțiunile necorespunzătoare pot provoca vătămări grave într-o fracțiune de secundă.



ATENȚIE! Avertismente generale cu privire la folosirea în siguranță a uneltei.

Utilizarea și îngrijirea uneltei electrice:

- Nu supraîncărcați unealta electrică. Utilizați o unealtă electrică în funcție de puterea necesară muncii efectuate.** *Unelata electrică corectă va permite o funcționare mai bună și este sigură în cazul însărcinării, pentru care a fost proiectată.*
- Este interzisă utilizarea uneltei electrice dacă comutatorul nu pornește și nu oprește unealta.** *Fiecare unealtă electrică care nu pornește sau nu se oprește este periculoasă și trebuie reparată.*

Akumulatora veids	Li-ion	
Akumulatora lādēšanas spriegums	20 V	
Akumulatora tilpums	2 Ah	4Ah
Lādētāja barošanas spriegums	220-240V AC, 50-60Hz	
Lādētāja izejas spriegums	20V DC, 2A	20V DC, 4A
Lādēšanas laiks	60 min	

Uzrādītās vibrācijas līmenis ir reprezentatīvs elektroinstrumenta pamata lietošanai. Ja elektroinstrumenti tiek lietots citos nolūkos vai ar citiem darba instrumentiem, vai arī ja nebūs pietiekami konservēts, vibrācijas līmenis var atšķirties no uzrādītā. Augstāk uzrādītie iemesli var radīt vibrācijas ekspozīcijas palielināšanos visā darba laikā.

Nepieciešams realizēt papildus drošības līdzekļus, kuri pasargās operatoru no vibrācijas ekspozīcijas, piem.: Elektroinstrumenta un darba instrumenta konservācija, atbilstošas roku temperatūras nodrošināšana, darba operāciju veikšanas sečības noteikšana.

Deklarētās kopējās vibrācijas vērtības un deklarētās trokšņa emisijas vērtības ir mērītas saskaņā ar standartu testa metodi, un tās var izmantot, lai savā starpā salīdzinātu instrumentus.

Sākotnējam iedarbības novērtējumam var izmantot deklarētās kopējās vibrācijas vērtības un deklarētās trokšņa emisijas vērtības.

Bridinājumi:

Vibrācijas un trokšņa emisija elektroinstrumenta faktiskā lietošanas laikā var atšķirties no deklarētajām vērtībām atkarībā no tā, kā tiek izmantoti instruments un kāds materiāls tiek apstrādāts.

Operatora aizsardzībai nepieciešams notiekt drošības līdzekļus, kuri pamatojas uz iedarbības novērtējumu faktiskajā lietošanas laikā (ņemot vērā visas operatīvā cikla darbības daļas, kā piemēram laiku, kurā instruments ir izslēgts un kad strādā tukšgaitā, izņemot sprūda laiku).

SAGATAVOŠANA DARBAM:

Pirms katras lietošanas nepieciešams kontrolēt, vai pareizi funkcionē un nav bloķētas vai iepļūsušas un bojātas ierīces kustīgās daļas, kas varētu iespaidot pareizu ierīces funkcionēšanu. Bojātu ierīci pirms lietošanas nepieciešams nodot labošanai.

■ Akumulatoru lādēšana

Skrūvgriezi tiek piegādāts ar daļēji uzlādētu akumulatoru. Lādēšanas līmenis var pārbaudīt nospiežot baterijas lādēšanas līmeņa taustiņu (12). Viena degoša LED diode atbilst zemam baterijas uzlādēšanas līmenim, divas degošas diodes nozīmē vidēju līmeni, bet trīs degošas diodes atbilst pilnam akumulatora uzlādēšanas līmenim. Pirms lietošanas akumulatoru nepieciešams pilnībā uzlādēt.

- Nospiežot akumulatora bloķēšanas pogu (8) un no urbjmašīnas skrūvgrieža izņemt akumulatoru (7) (skat. zīm. B).
- Pievienot akumulatoru (7) lādētājā (11) (skat. zīm. C).
- Pievienot lādētāja kontaktdakšīnu 220-240V, 50-60Hz tīkla ligzdā.

■ Baterijas lādēšanas signalizācija

Zaļā degoša LED diode informē, ka lādētājs ir pieslēgts pie barošanas avota. Pēc akumulatora pievienošanas iedegsies sarkanā diode, kura informē, ka notiek lādēšana.

Kad baterija būs pilnībā uzlādēta sarkanā diode nodzisis un iedegsies zaļā diode.

Pēc lādēšanas beigām atvienot lādētāju no tīkla un izņemt akumulatoru.

UZMANĪBU! Lādēšanas laikā akumulators var nedaudz sasilt, tā ir normāla parādība.

Litija-jonu akumulatoru var lādēt jebkurā brīdī, tādā veidā netiek saīsināta

tā ilgumība. Lādēšanas procesa pārtraukšana nerada akumulatora elementu bojājuma risku.

Akumulatoru ietilpība ar laiku samazinās. Pēc 100 lādēšanas cikliem akumulatora darba laiks un urbjmašīnas-skrūvgrieža griezes moments nedaudz samazinās. Šis kritums turpināsies, līdz baterija nesasnies minimālo ietilpību pēc 250 lādēšanas cikliem. Tā ir normāla parādība un tas nenozīmē, ka akumulatoru komplekts ir bojāts.

DARBA LAIKĀ:

■ Ieslēgšana/izslēgšana

Slēdzim (10) ir bez pakāpiju apgrieziena ātruma regulēšana.

Lai ieslēgtu elektroinstrumentu nepieciešams nospiegt slēdzi. Apgriezienu ātrums palielināsies jo dziļāk iespiež slēdzi. Lai izslēgtu elektroinstrumentu nepieciešams slēdzi atbrīvēt.

■ Apgriezienu maiņas maiņa (skat. zīm. E)

Skrūvgriezi un darba ierīceni ar apgriezieniem pulksteņa rādītāja kustības virzienā (labie apgriezieni) vai pretēji pulksteņa rādītāja kustības virzienam (kreisie apgriezieni):

- lai uzstādītu labos apgriezienus, nepieciešams pārbīdīt kreiso / labo (5) apgriezienu maiņas slēdzi pa kreisi (skatoties no skrūvgrieža aizmugures),

- lai uzstādītu kreisos apgriezienus, nepieciešams pārbīdīt kreiso / labo (5) apgriezienu maiņas slēdzi pa labi (skatoties no skrūvgrieža aizmugures).

Kad apgriezienu maiņas slēdzis atrodas vidus stāvoklī - slēdzis (10) ir bloķēts.

Urbšanai un skrūvju ieskrūvēšanai nepieciešams uzstādīt labos apgriezienus. Urbja izvadīšanai, iekļēta urbja izņemšanai un skrūvju izskrūvēšanai nepieciešams uzstādīt kreisos apgriezienus.

■ Griezes momenta izvēle (skat. zīm. F)

Urbjmašīna aprīkota ar grezenu (2), kurš kalpo griezes momenta uzstādīšanai ieskrūvējot skrūves. Uz slēdža grezdena atzīmēta 21 pozīcija.

Uzstādot grezdena izvēlēto stāvokli (no 1 līdz 21) netiek pastāvīga sajūga uzstādīšana uz noteiktu griezes momenta vērtību. Tas dod iespēju nodrošināties pret skrūves pārāk dziļu ieskrūvēšanu vai skrūves sabojāšanu. Dažādām skrūvēm un dažādiem materiāliem lieto dažādus ieskrūvēšanas momentus.

Vienmēr nepieciešams sākt ar mazu momenta vērtību un to pakāpeniski palielināt, līdz sasniedzam vēlam rezultātu.

Lai urbtu metālā, kokā, betonā un plastmasā nepieciešams uzstādīt grezenu (2) tā, lai atzīme (14) atbilstu 21. pozīcijai.

■ Ātrumu pārlēgšana

Ar ātruma pārlēdzēju (4) var izvēlēties 2 apgriezienu ātruma diapazonus.

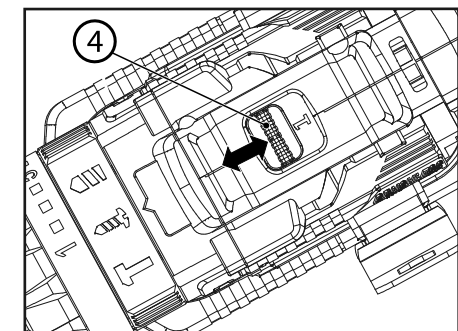

I ātrums: Lieto urbsšanai.

II ātrums: Lieto skrūvju ieskrūvēšanai vai izskrūvēšanai.

sildelementu tuvumā vai tur, kur temperatūra pārsniedz 40 grādu).

- c) Akumulatora lādēšanu nepieciešams veikt 15-25°C temperatūras diapazonā.
- d) Lādēt akumulatoru nepieciešams tikai ar ražotāja ieteikto transformatoru. Lietojot transformatoru piemēroti cita tipa akumulatoru baterijai rada ugunsgrēka rašanās risku.
- e) Sargāt akumulatoru no ūdens un mitruma.
- f) Ja gribam lādēt sekojoši vairākus akumulatorus, starp atsevišķiem lādējumiem nepieciešams izdarīt 30 minūšu pārtraukumu.
- g) Nekādā gadījumā nedrīkst akumulatoru atvērt.
- h) Nelabvēlīgos apstākļos no akumulatora var izdalīties šķidrums; nepieciešams izvairīties no kontakta ar šķidrumu. Ja lietotājs negaidīti saskarsies ar šķidrumu, kontakta vietu nepieciešams skalot ar ūdeni. Ja šķidrums nokļūst acīs, papildus nepieciešams meklēt medicīnisko palīdzību. No akumulatora izplūstošais šķidrums var radīt kairinājumu vai applaucēšanos.
- i) Laikā, kad akumulatoru baterija netiek lietota, nepieciešams to glabāt tālu no metāla priekšmetiem, tādēļ kā papīra spraudņiem, monētām, atslēgām, naglām, skrūvēm vai citiem maziem metāla elementiem, kuri varētu radīt akumulatora īssavienojumu. Akumulatoru īssavienojums var radīt applaucēšanos vai ugunsgrēku.
- j) Nemest akumulatoru uguni.
- k) Nedrīkst lādēt bojātu akumulatoru.



Akumulatori paredzēti daudzkārtējai lādēšanai, satur apkārtējai videi kaitīgo litiju.

Pēc lietošanas termiņa beigām tos nepieciešams izlietēt saskaņā ar apkārtējās vides aizsardzības noteikumiem.

Šajā nolūkā pilnīgi izlietot akumulatoru, izņemt no elektroinstrumenta, nodot akumulatoru utilizācijas punktā vai veikalā, kurā tas nopirkts.

Lādētāja lietošana:

- a) Lādēt akumulatoru nepieciešams tikai ar ražotāja ieteikto transformatoru. Lietojot transformatoru piemēroti cita tipa akumulatoru baterijai rada ugunsgrēka rašanās risku.
- b) Pievienoto lādētāju drīkst lietot tikai akumulatoru lādēšanai, kuri ir ar to piegādāti. Lādējot citus akumulatorus var notikt akumulatoru plīsums vai sašķelšanās un ķermeņa ievainojums vai trauma vai arī ugunsgrēks.
- c) Lādētāja nedrīkst izjaukt.
- d) Lādētājs paredzēts darbam tikai telpu iekšpusē. To nedrīkst pakļaut ūdens un mitruma iedarbībai.
- e) Lādēt tikai 15-25 grādu diapazonā.
- f) Lādētāja nedrīkst likt nekādus metāla priekšmetus.

URBJMAŠĪNAS-SKRŪVJGRIEZĒJA PIELIETOJUMS UN UZBŪVE:

Akumulatoru triecienu urbja mašina-skrūvgriezis ir paredzēta urbšanai, urbšanai ar triecienu kā arī skrūvju ieskrūvēšanai un izskrūvēšanai.

Urbjamašina-skrūvgriezis paredzēta vienīgi amatieru darbos. Nedrīkst lietot ierīci veicot darbus, kur nepieciešams lietot profesionālas ierīces.

Aizliegts lietot ierīci neatbilstoši augstāk uzrādītam pielietojumam, preteļā gadījumā tiek zaudēta garantija kā arī ražotājs neatbild par šādā veidā radītiem zaudējumiem.

Jebkādas ierīces modifikācijas, kuras veic lietotājs atbrīvo ražotāju no atbildības par bojājumiem un zaudējumiem, kuri nodarīti lietotājam un apkārtējiem.

Neskatoties uz pielietojumam paredzēto lietošanu nevar pilnībā izslēgt atsevišķus riska elementus. Ņemot vērā mašīnas konstrukciju un uzbūvi var rasties sekojošas bīstamības:

- Operatora rokas vai apģērba vada pieskāšanās pie rotējoša urbja darba laikā.

- Applaucēšanās mainot urbi. (Darba laikā urbis ļoti stipri sakarst, lai novērstu applaucēšanos to mainot nepieciešams lietot aizsargcimdus).

- Apstrādājamā priekšmeta vai tā daļu atmešana.

- Urbja saliekšanās/salaušana.

■ Komplektācija

- Akumulatoru urbja mašina-skrūvgriezējs-1gab.
- Lādētājs-1gab.
- Akumulators-2 gab. (modelis TBLV202-2Ah, modelis TBLV204-4Ah)
- Lietošanas instrukcija-1gab.
- Garantijas karte-1gab.

■ Sastāvdaļas (skatīt lappusi 2):

Zim.A 1. Bez atslēgas urbja mašīnas patrona

2. Sajūga regulēšana
3. Darba režīma maiņas slēdzis
4. Ātruma pārslēdzis
5. Apgriezienu virzienu slēdzis
6. Skava iekāršanai pie jostas
7. Akumulators
8. Akumulatora stiprināšanas fiksators
9. Palīg apgaismojums
10. Slēdzis

Zim.C 11. Lādētājs

12. Baterijas uzlādēšanas līmeņa rādītāja taustiņš
13. Baterijas uzlādēšanas līmeņa rādītājs

Zim.F 14. Sajūga un darba režīma uzstādīšanas atzīme

TEHNISKIE DATI:

Modelis	TBLV202	TBLV204
Barošanas spriegums	20 V d.c.	
Griešanas ātrums bez slodzes (I/II ātrums)	$n_n = 0-500 / 0-2000/\text{min}$	
Maksimālais griešanās moments	50 Nm	
Urbjpatronas aptverespēja	$\varnothing 2-13 \text{ mm}$	
Maksimālais urbšanas diametrs	Koks	27 mm
	Tērauds	13 mm
	Betons	10 mm
Svars (ar akumulatoru)	1,7 kg	2,0 kg
Akustiskā spiediena līmenis (LpA)	97 dB(A)	
Akustiskās jaudas līmenis (LwA)	108 dB(A)	
Mērījumu izkliede $K_{\text{tipa}}, K_{\text{vair}}$	5 dB(A)	
Vibrācijas līmenis atbilst. normai EN 62841	urbšana a_{h0}	2,5 m/s^2
	urbšana ar triecienu a_{h0}	11 m/s^2
Mērījumu izkliede K	1,5 m/s^2	

c) Deconectaji štecherul de la sursa de alimentare a unelei electrice și/sau deconectaji bateria înainte de orice setare, schimbare de părți sau depozitare. Aceste mijloace de protecție reduc riscul unei porniri accidentale a unelei electrice.

d) Unealta electrică nefolosită trebuie depozitată departe de copii și nu trebuie împrumutată persoanelor care nu cunosc unealta electrică sau care nu au citit această instrucție de folosire a unelei electrice. Unealta electrică este periculoasă când este folosită de o persoană fără experiență.

e) Unelata electrică trebuie bine întreținută. Trebuie controlată alinierea sau bruierea pieselor în mișcare, ruperea pieselor și alți factori care pot avea influență la funcționarea unelei electrice. Dacă găsim o deteriorare, unealta electrică înaintea folosirii trebuie reparată. Cauza multor accidente este întreținerea necorespunzătoare a unelei electrice.

f) Uneltele de tăiere trebuie să fie ascuțite și curate. Întreținerea părților ascuțite ale uneltelor de tăiere reduce riscul de blocare în material și ușurează folosirea.

g) Unealta electrică, echipamentul, uneltele de lucru, etc. trebuie folosite în conformitate cu această instrucție, ținând cont de tipul și condițiile de lucru. Utilizarea unelei electrice în alt mod decât este destinația, poate duce la situații periculoase.

h) La temperaturi scăzute, sau după o perioadă îndelungată de nefolosire, este recomandată pornirea unelei electrice fără sarcină pentru câteva minute pentru a distribui corect unsoarea în mecanismul de transmisie.

i) Pentru curățirea unelei electrice folosiți o cârpă moale, umedă (nu udă) și săpun. Nu folosiți benzină, diluanți sau alte mijloace care pot deteriora echipamentul.

j) Unealta electrică trebuie depozitată/transportată numai după ce ne-am asigurat că toate elementele în mișcare sunt blocate și asigurate cu ajutorul elementelor originale destinate blocării.

k) Unealta electrică trebuie păstrată într-un loc uscat, asigurat împotriva prafului și a umezelii.

l) Transportul unelei electrice trebuie să aibă loc în ambalajul original, asigurat împotriva deteriorărilor mecanice.

m) Mănerile și suprafețele de prindere trebuie să fie menținute curate fără ulei și grăsime. Mănerile și suprafețele de prindere alunecoase nu permit ținerea în siguranță și controlul sculei în situații neașteptate.



ATENȚIE! Avertismente generale cu privire la folosirea în siguranță a uneltei.

Repararea:

a) Reparații în garanție și postgaranție ale uneltelor dumneavoastră electrice sunt efectuate de Service-ul PROFIX, ceea ce garantează calitatea cea mai ridicată a reparațiilor și utilizarea de piese originale de schimb.



ATENȚIE! Mașina de găurit/înșurubat cu acumulator, avertizări referitoare la siguranță – Siguranța personală:

a) Folosiți protecție auditivă în timp ce utilizați mașina de găurit-înfiletat. Expunerea la zgomot poate provoca pierderea auzului.

b) În timp ce efectuați lucrări pe durata cărora unealta sau șurubul poate să atingă cablurile electrice ascunse sau propriul cablu de alimentare, trebuie să țineți unealta electrică de suprafețele izolate ale mânerului. Contactul cu cablul rețelei de alimentare aflate sub tensiune poate cauza transmiterea tensiunii pe părțile metalice ale unelei electrice, fapt ce poate cauza electrocutarea.

c) Utilizați instrumente adecvate de localizare a cablurilor ascunse de alimentare sau cereți ajutor de la instituțiile municipale. Contactul cu cablurile aflate sub tensiune poate cauza apariția incendiului sau electrocutarea. Deteriorarea țevii de gaz poate cauza explozie. Perforarea conductei de apă și canalizare poate cauza pagube materiale sau electrocutare.

d) Nu prelucrați materiale care conțin azbest. Azbestul este considerat a fi cancerigen.

e) Locul de muncă trebuie păstrat curat. Amestecul de materiale este foarte periculos. Pulberile de metal ușor se pot aprinde sau exploda.

f) Asigurați elementul prelucrat. Asigurați-vă că toate elementele de fixare sunt bine strânse și verificați să nu fie prea mari distanțe. Fixarea elementului prelucrat în echipamentul de fixare sau menghină este mai sigur decât ținerea elementului cu mâna.

g) Unealta electrică în timpul utilizării trebuie ținută cu ambele mâini de mânerul principal și suplimentar, menținând o poziție stabilă. Utilizarea unelei electrice este mai sigură dacă este ținută cu ambele mâini.

h) Opriti imediat unealta electrică, dacă se blochează unelata folosită. Fiți pregătiți pentru vibrații puternice, care pot duce la recul. Unealta utilizată se blochează când: unealta electrică este suprainsărcinată, sau când se îndoaie în element.

i) Înainte de așezarea unelei electrice pe banc, așteptați până unelata se oprește. Unealta folosită se poate bloca și duce la pierderea controlului asupra acesteia.

j) Folosiți unealta electrică doar cu bateria, acumulator special proiectat/ă pentru alimentarea acesteia. În cazul în care folosiți altă baterie, acumulator există riscul de rănire sau de incendiu.

Instrucțiuni de siguranță în cazul utilizării burghiilor lungi:

a) Nu lucrați niciodată la o viteză mai mare decât viteza maximă a burghiului. Întotdeauna începeți găurirea la viteză mică, după ce burghiul intră în contact cu piesa de prelucrat. La viteză mai mare, burghiul se poate îndoi, în cazul în care se rotește liber fără contact cu piesa de prelucrat, provocând vătămări corporale.

b) În timpul găuririi, apăsați burghiul pe piesa prelucrată în linie cu burghiul, nu apăsați prea tare burghiul. Burghiile se pot îndoi, provocând deteriorări sau pierderea controlului, ceea ce poate provoca vătămări.



ATENȚIE! Utilizare sigură a acumulatorilor și încărcătorilor:

Utilizare acumulator:

a) Utilizați numai acumulatorii care corespund la specificarea dată de producător. În cazul utilizării unor alte acumulatorii, se poate întâmpla o crăpare, o descompunere, o vătămare corporală sau un incendiu.

b) ATENȚIE: În cazul în care acumulatorul se deteriorează sau este folosit necorespunzător pot apărea emisii de gaze explozive. Acumulatorul trebuie ținut departe de sursa de foc și trebuie să asigurați ventilația corespunzătoare în timp ce este încărcat. Nu lăsați acumulatorul pentru mult timp în mediu cu temperatură ridicată (în locuri expuse la lumina soarelui, în apropierea caloriferelor și în toate locurile unde temperatura depășește 40°C).

c) Încărcarea acumulatorului trebuie să se efectueze în mediul cu temperatura între 15-25 de grade °C.

d) Încărcarea uneltei doar cu încărcătorul recomandat de producător. În cazul în care folosiți un încărcător proiectat pentru încărcarea altor baterii, acumulatorii există riscul de rănire sau de incendiu.

- e) Nu expuneți acumulatorul la acțiunea apei și umidității.
- f) Dacă intenționați să încărcați mai multe decât un singur acumulator, trebuie să faceți o pauză de 30 de minute între încărcării succesive.
- g) În nici un caz nu deschideți acumulatorul.
- h) În condiții nefavorabile din acumulator se poate scurge lichid; evitați contactul cu lichidul. În cazul în care utilizatorul intră în contact cu lichidul, trebuie să spălați locul cu apă. În caz de contact cu ochiul, trebuie să apelați la ajutorul medicului. Lichidul scurs din acumulator poate provoca iritații sau arsuri.
- i) În cazul în care nu utilizați bateria acumulator, trebuie să o depozitați departe de obiecte metalice precum agrafe de birou, monede, chei, cuie, șuruburi, sau alte obiecte metalice de dimensiuni mici, care pot scurcircuita bornele acumulatorului. Scurtcircuitarea acumulatorului poate provoca arsuri sau incendii.
- j) Nu aruncați acumuloarele în foc.
- k) Nu încărcați acumulatorul stricat.



Acumuloarele sunt destinate pentru încărcare multiplă, conțin litiu care este dăunător pentru mediul înconjurător. După perioada de folosire, acumulatorul trebuie utilizat în conformitate cu legislația despre protecția mediului natural.

În acest sens, acumulatorul trebuie total epuizat, scos din electroutilaj și predat la un punct de utilizare a acumuloarelor sau la magazinul, în care a fost cumpărat.

Utilizare încărcător:

- a) Pentru încărcare folosiți doar încărcătorul recomandat de producător. Folosirea încărcătorului proiectat pentru încărcarea altui tip de baterii acumuloare poate provoca incendii.
- b) Încărcătorul livrat poate fi folosit doar pentru a încărca acumuloarele care sunt livrate împreună cu acesta. Dacă încărcați alte acumuloare, acestea se pot crăpa sau descompune, vă puteți răni sau puteți provoca un incendiu.
- c) Nu demontați încărcătorul.
- d) Încărcătorul poate fi folosit doar în încăperile. Nu expuneți încărcătorul la acțiunea apei și a umidității.
- e) Încărcați doar în intervalul de temperaturi 15°-25° C.
- f) Nu introduceți niciun fel de obiecte metalice în încărcător.

DESTINAȚIA ȘI CONSTRUCȚIA MAȘINI DE GĂURIT/ÎNȘURUBAT:

Mașina de găurit-înșurubat cu percuție cu acumulatori este destinată pentru găurit, găurit cu percuție, precum și înșurubat și deșurubat șuruburi.

Mașina de găurit/înșurubat este destinată numai pentru uz casnic amator. Este interzisă folosirea uneltei pentru executarea de lucrări care necesită unelte profesionale.

Fiecare utilizare a aparatului neconformă cu destinația acestuia, astfel cum a fost descrisă mai sus, este interzisă și duce la pierderea garanției și lipsa răspunderii producătorului pentru pagubele apărute în aceste cazuri. Toate modificările aparatului efectuate de utilizator îl exceptă pe producător de responsabilitate pentru pagubele provocate utilizatorului și mediului.

În ciuda utilizării în conformitate cu destinația, nu pot fi eliminați în totalitate anumiți factori de risc. Datorită construcției și proiectării, putem întâlni următoarele pericole:

- Atingerea cu mâna a burghiului în mișcare, a îmbrăcămintei.
- Arsuri în timpul înlocuirii burghiului. (În timpul funcționării burghiul se încălzește, și pentru a evita arsurile în timpul înlocuirii folosiți mănuși de protecție).
- Reculul elementului prelucrat sau a părților acestuia.
- Curbare/rupere a burghiului.

■ Completare

- Mașina de găurit/înșurubat cu acumulator -1 buc.
- Încărcător -1 buc.
- Acumulatorii -2 buc.(model TBLV202 -2Ah, model TBLV204 -4Ah)
- Instrucțiuni de utilizare -1 buc.
- Garanție -1 buc.

■ Elementele mașinii (vezi pag. 2):

- Des.A** 1. Mandrină cu strângere rapidă
2. Mâner reglare arc
 3. Buton de schimbare a modului de lucru
 4. Comutator viteze
 5. Comutator direcție turajie
 6. Cataramă pentru suspendat pe curea
 7. Acumulator
 8. Închizător blocadă acumulator
 9. Iluminat auxiliar
 10. Buton pornire
- Des.C** 11. Încărcător
12. Buton indicator nivel de încărcare baterii
 13. Indicii nivelului de încărcare a bateriei
- Des.F** 14. Marcaj setare ambreiaj și mod de lucru

DATE TEHNICE:

Model	TBLV202	TBLV204
Tensiune de alimentare	20V d.c.	
Viteză de rotire fără sarcină (Viteza I/II)	$n_n=0-500 / 0-2000/\text{min}$	
Moment de rotație maxi	50 Nm	
Domeniul prindere mandrină	$\varnothing 2-13 \text{ mm}$	
Diametru maxim de găurire	lemn	27 mm
	oțel	13 mm
	beton	10 mm
Masă (cu acumulatorul)	1,7 kg	2,0 kg
Nivel de presiune acustică (LpA)	97 dB(A)	
Nivel de putere acustică (LwA)	108 dB(A)	
Incertitudine $K_{\text{dir}}, K_{\text{amb}}$	5 dB(A)	
Nivelul de vibrații conform EN 62841	găurire $a_{h,n}$	2,5 m/s^2
	găurit cu percuție $a_{h,db}$	11 m/s^2
Incertitudine K	1,5 m/s^2	
Tip de acumulator	Li-ion	
Tensiune de încărcare acumulator	20V	
Capacitate acumulator	2 Ah	4Ah
Tensiune de alimentare încărcător	220-240V AC, 50-60Hz	
Tensiunea de ieșire a încărcătorului	20V DC,2A	20V DC,4A
Timp de încărcare	60 min	

elektroinstruments nodrošinās labāku un drošāku darbu pie slodzes, kādam tas tika projektēts.

- b) Nedrīkst lietot elektroinstrumentu, ja slēdzis to neieslēdz un neizslēdz. Kats elektroinstruments, kuru nevar ieslēgt vai izslēgt ar slēdzi ir bīstams un to nepieciešams labot.
- c) Nepieciešams atvienot elektroinstrumenta kontaktdakšīgu no barošanas avota un/vai atslēgt akumulatoru pirms tiek veikta jebkāda uzstādīšana, detaļu maiņa vai instrumenta glabāšana. Tādas drošības darbības reducē neparedzētu elektroinstrumenta palāšanu.
- d) Nelietotu elektroinstrumentu nepieciešams glabāt bērniem nepieejamās vietās un nedrīkst atļaut personām, kuras nav iepazīnušas ar elektroinstrumentu vai šo lietošanas instrukciju lietot elektroinstrumentu. Elektroinstrumenti ir bīstami neapmācītu lietotāju rokās.
- e) Elektroinstrumentu nepieciešams konservēt. Nepieciešams pārbaudīt asu sakrītību vai kustīgo daļu iekļēšanu, detaļu pīsumus un visus apstākļus, kuri varētu ietekmēt elektroinstrumenta darbu. Ja tiek konstatēts bojājums, elektroinstrumentu pirms lietošanas nepieciešams salabot. Daudzu negadījumu iemesli ir nepareiza elektroinstrumenta konservācija.
- f) Griezējinstrumentiem jābūt asiem un tīriem. Attiecīgi uzturēti asi griezējinstrumenta asmeņi samazina iekļēšanās iespējas un atvieglo apkalpošanu.
- g) Elektroinstrumentu, aprikojumu, darba instrumentus un tml. nepieciešams lietot saskaņā ar šo instrukciju, ņemot vērā darba apstākļus un veicamo darbu. Lietot elektroinstrumentu tam neparedzētā veidā var novest pie bīstamām situācijām.
- h) Zemās temperatūrās vai pēc ilgāka nelietošanas laika, ieteicams uz pāris minūtēm ieslēgt elektroinstrumentu bez slodzes, lai piedziņas mehānismā sāktu pareizi darboties smērējla.
- i) Elektroinstrumentu tīrīšanai lietot mikstu, mitru (ne slapju) drānu un ziepes. Nelietot benzīnu, šķīdinātājus un citus līdzekļus, kuri varētu sabojāt ierīci.
- j) Elektroinstrumentu nepieciešams glabāt / transportēt iepriekš pārliecinoties, ka visas kustīgās daļas ir nobloķētas un nodrošinātas pret atbloķēšanu ar oriģināliem šim nolūkam paredzētiem elementiem.
- k) Elektroinstrumentu nepieciešams glabāt sausā, no putekļiem un mitruma sargātā vietā.
- l) Elektroinstrumenta transportēšanu jāveic oriģinālā iepakojumā, kurš pasargā no mehāniskiem bojājumiem.
- m) Rokturus un satveršanas virsmas nepieciešams uzturēt tīras, bez eļļas un smērēs. Neparedzētās situācijās slideni rokturi un satveršanas virsmas nedrīkst turēt un kontrolēt instrumentu.



BRĪDINĀJUMS! Vispārējie instrumenta drošas lietošanu norādījumi.

Remonts:

- a) Savu elektroinstrumentu garantijas un pēcgarantijas remontu veic PROFIX serviss, kas garantē visaugstāko remontu kvalitāti kā arī tiek izmantotas oriģinālas rezerves daļas.



BRĪDINĀJUMS! Akumulatora urbjmašīna-skūrviegriezis, drošības brīdinājumi – Individuālā drošība:

- a) Strādājot ar urbjmašīnu-skūrviegriezī lietot dzirdes aizsardzības līdzekļus. Trokšņa iedarbība var zaudēt dzirdi.
- b) Veicot darbus, kur darba instruments vai skrūve varētu trāpīt uz slēptiem elektriskajiem vadiem vai uz paša barošanas vadu, elektroinstrumentu nepieciešams turēt aiz rokura izolētās daļas. Kontakts ar barošanas tīkla vadu, kurš ir zem sprieguma var radīt sprieguma pārņemšanu uz elektroinstrumenta metāla daļām kā rezultātā var notikt elektriskās strāvas trieciens.
- c) Nepieciešams lietot attiecīgas meklēšanas ierīces, lai lokalizētu slēptus barošanas vadus vai lūgt pilsētas dienestu palīdzību. Kontakts ar vadiem, kuri ir zem sprieguma var novest līdz ugunsgrēkam vai elektriskā strāvas triecienam. Gāzes vada bojājums var novest līdz sprādzienam. Ūdensvada pārtraukšana rada materiālus zaudējumus vai notikt elektriskās strāvas trieciens.
- d) Neapstrādājiet materiālus, kas satur azbestu. Azbestam piemīt kancerogēnas īpašības.
- e) Darba vietu nepieciešams uzturēt tīru. Materiālu maisījumi ir sevišķi bīstami. Metāla putekļi var viegli aizdegties un uzsprāgt.
- f) Apstrādājamo priekšmetu nepieciešams nostiprināt. Pārliecināties, ka visi stiprināšanas elementi ir nostiprināti un pārbaudīti, lai nebūtu pārmērīgas pielādes. Apstrādājamo priekšmetu ir drošāk nostiprināt stiprināšanas ierīcē vai skrūvspīles nekā turēt to rokā.
- g) Elektroinstrumentu darba laikā nepieciešams stipri turēt abās rokās aiz galvenā rokura un paligrokura, ievērot stabili pozīciju. Elektroinstrumentu drošāk vadīt abās rokās.
- h) Elektroinstrumentu nepieciešams nekavējoties izslēgt, kad bloķējas lietotais griezējinstrumenti. Nepieciešams būt gatavam lielai vibrācijai, kura var radīt atmešanu. Lietotais instruments bloķējas, ja elektroinstruments ir pārslēgots vai saliecas apstrādājamo priekšmetā.
- i) Pirms elektroinstrumenta nolikšanas pagaidīt līdz tas apstājas. Darba instruments var iebloķēties, kas rada ka tiek zaudēta kontrole par elektroinstrumentu.
- j) Elektroinstrumentu nepieciešams lietot tikai ar akumulatoru bateriju speciāli piemērotu tā barošanai. Citu akumulatoru bateriju lietošana var radīt traumu vai ugunsgrēka risku.

Drošības instrukcijas izmantojot garus urbjus:

- a) Nekad nestrādājiet ar lielāku ātrumu nekā maksimālo urbja griešanās ātrumu. Vienmēr sākt urbt ar mazu ātrumu un pēc tam, kad urbis ir saskarties ar sagatavi. Lielāka ātruma urbis var saliekties, ja tas brīvi griežas nesaskaroties ar apstrādājamo priekšmetu, radot ķermeņa traumas.
- b) Urbšanas laikā piespīst urbi pie apstrādājamo priekšmeta vienā līnijā ar urbi, nespīdīet urbi pārāk stipri. Urbji var saliekties, izraisot bojājumus vai zaudējot kontroli, kas var izraisīt ķermeņa traumas.



BRĪDINĀJUMS! Droša akumulatoru un akumulatoru lādētāju lietošana:

Akumulatoru lietošana:

- a) Nepieciešams lietot akumulatorus tikai saskaņā ar ražotāja specifikāciju. Citu akumulatoru lietošanas gadījumā var rasties akumulatora pīsums un sabrukums, ķermeņa trauma vai ugunsgrēks.
- b) **UZMANĪBU:** Akumulatora bojājuma vai nepareizas lietošanas rezultātā var notikt sprāgstošu gāzu izdalīšanās. Akumulatoru nepieciešams vienmēr turēt tālu no uguns kā arī lādēšanas laikā nodrošināt atbilstošu ventilāciju. Nedrīkst to atstāt uz ilgu laiku vidē, kur ir augsta temperatūra (saulainās vietās,



PIRMS DARBA SĀKUMA NEPIECIEŠAMS IEPAZĪTIES AR ŠO INSTRUKCIJU.

Saglabā instrukciju varbūtējai turpmākai lietošanai. **BRĪDINĀJUMS!** Nepieciešams izlasīt visus brīdinājumus apzīmētus ar simboliem , kuri attiecas uz lietošanas drošību un visus lietošanas drošības norādījumus.



Neievērojot zemāk uzrādītos drošības brīdinājumus un norādījumus attiecībā uz drošību var būt par elektriskās strāvas triecienu, ugunsgrēku un/vai nopietnu traumu iemesls.

Ievērot visus brīdinājumus un norādījumus attiecībā uz drošību, lai tos turpmāk varētu izmantot.

Zemāk uzrādītos brīdinājumus „elektroinstrumentus” nozīmē elektroinstrumentu, kurš tiek barots no elektriskā tīkla (ar barošanas vadu) vai elektroinstrumentu barots no akumulatora (bezvadu).



BRĪDINĀJUMS! Vispārējie instrumenta drošas lietošanu norādījumi.

Darba vietas drošība:

- Darba vietā nepieciešams uzturēt kārtību un labu apgaismojumu.** Nekārtība un slikts apgaismojums ir negadījumu iemesls.
- Nedrīkst lietot elektroinstrumentu sprāgstošā, viegli uzliesmojošā, gāzu un putekļainā vidē.** Elektroinstrumenta darbības laikā rodas dzirksteles, no kurām var aizdegties putekļi un tvaiki.
- Vietā, kur tiek lietoti elektroinstrumenti nevar atrasties bērni un novērotāji.** Novērot uzmanību var zaudēt kontroli par elektroinstrumentu.



BRĪDINĀJUMS! Vispārējie instrumenta drošas lietošanu norādījumi.

Elektriskā drošība:

- Elektroinstrumenta kontaktdakšīnām jābūt pielāgotām pie kontaktlīdžām.** Nekad nekādā gadījumā nedrīkst mainīt kontaktdakšīņu. Nedrīkst lietot nekādus pagarinātājus gadījumā, ja elektroinstrumenti ir apgādāti ar vadu ar aizsardzības iezemējuma dzislu. Ja netiek darītas kontaktdakšīņu un kontaktlīdžu izmaiņas, tas samazina elektriskā triecienu risku.
- Nepieciešams izvairīties no lezēmām virsmām vai savienotām ar masu, kā piemēram caurules, sildītāji, centrālāpkaures radiatoru un dzesinātāji.** Gadījumā, ja notiek kontakts ar iezemētām vai ar masu savienotām daļām pieaug elektriskās strāvas triecienu risks.
- Nedrīkst pakļaut elektroinstrumentus uz lietus vai mitruma iedarbību.** Gadījumā, ja elektroinstrumentā iekļūst ūdens pieaug elektriskās strāvas triecienu risks.
- Nedrīkst pārslogot savienojuma vadus.** Nekad nedrīkst lietot savienojuma vadu elektroinstrumenta pārsēšanai, vilkšanai vai izvilkēt kontaktdakšīņu no kontaktlīdžas aiz vada. Nepieciešams turēt savienojuma vadu tālu no siltuma avotiem, ejlīnām, asām šķautnēm vai kustīgām daļām. Bojāti vai sapīti savienojuma vadi palielina elektriskās strāvas triecienu risku.
- Gadījumā, ja elektroinstrumenti tiek lietoti ārpusē, savienojuma vadus nepieciešams pagarināt ar pagarinātājiem, kuri ir piemēroti darbam ārpusē.** Lietojot pagarinātājus piemērotus darbam ārpusē samazinās elektriskās strāvas triecienu risku.
- Ieteicams ierīci pievienot pie elektriskā tīkla, kurš ir aprīkots ar**

RCD slēdzi ar 30mA vai mazāku izslēgšanas strāvu.

- Gadījumā, ja ir nepieciešama lietot elektroinstrumentu mitrā vidē, par sprieguma aizsardzību nepieciešams lietot strāvas starpības ierīci (RCD).** Lietojot RCD samazinās elektriskās strāvas triecienu risku.



BRĪDINĀJUMS! Vispārējie instrumenta drošas lietošanu norādījumi.

Individuālā drošība:

- Šī ierīce nav piemērota lietot cilvēkiem (tai skaitā bērniem) ar ierobežotām fiziskām, jūtības un psihiskām spējām, vai cilvēkiem bez ierīces darbības pieredzes vai zināšanām, izņemot, ja tas notiek uzraudzībā vai saskaņā ar ierīces lietošanas instrukciju, ar kuru ir iepazinūšas par drošību atbildīgas personas.**
- Elektroinstrumenta lietošanas laikā nepieciešams būt tālredzīgiem, novērot kas notiek un saglabāt skaidru saprātu.** Nedrīkst lietot elektroinstrumentu noguruma laikā vai narkotisku vielu, alkohola vai zāļu iedarbībā. *Neuzmanības mirklis strādājot ar elektroinstrumentu var radīt nopietnas ķermeņa traumas.*
- Nepieciešams lietot individuālos aizsardzības līdzekļus. Vienmēr nepieciešams lietot aizsargbrilles.** Lietojot attiecīgos apstākļos aizsardzības līdzekļus, tādus kā putekļu maskas, neslidošus apavus, ķiveres vai dzirdes aizsardzības līdzekļus, samazināsies individuālās traumas.
- Nepieciešams izvairīties no neparedzētām kustībām.** Pirms pieslēgšanas pie barošanas avota un/vai pirms akumulatora pieslēgšanas kā arī pirms tam, kad paceljam vai pārceļam ierīci nepieciešams pārliecināties, ka elektroinstrumenta slēdzis atrodas izslēgšanas stāvoklī. *Pārmēst elektroinstrumentu ar pirkstu uz slēdža vai barošanas tīklā pieslēgtu elektroinstrumentu pie ieslēgta slēdža var būt negadījuma iemesls.*
- Pirms elektroinstrumenta palaišanas nepieciešams novākt visas atslēgas.** *Atslēga atstāta rotojeļa elektroinstrumenta tuvumā var radīt individuālas traumas.*
- Nedrīkst pārlieku tālu izlikties.** Visu laiku nepieciešams stāvēt stabili un saglabāt līdzsvaru. *Tas dos iespēju neparedzētās situācijās labāk kontrolēt elektroinstrumentu.*
- Nepieciešams attiecīgi ģērbties.** Nedrīkst nēsāt vaļīgus apģērbus vai rotas lietas. Nepieciešams turēt savus matus, apģērbu un cimdus tālu no kustīgām daļām. *Vaļīgs apģērbs, rotas lietas vai gari mati var tikt aizķerti ar kustīgām daļām.*
- Ja ierīce ir pielāgota ārējai putekļu sūkšanai un putekļu uzsūkšanai, nepieciešams pārliecināties, ka tie ir pieslēgti un pareizi lietoti.** Lietojot putekļu sūcēju var samazināt putekļu ieelpošanas bīstamību.
- Nedrīkst pieļaut, lai iemaņas iegūtas bieži lietojot elektroinstrumentu samazinātu mūsu modrību un drošības noteikumu ignorēšanu.** Bezrūpīga rīcība var izraisīt nopietnus ievainojumus sekundes laikā.



BRĪDINĀJUMS! Vispārējie instrumenta drošas lietošanu norādījumi.

Lietošana un gādība par elektroinstrumentu:

- Nedrīkst pārslogot elektroinstrumentu.** Nepieciešams piemērot elektroinstrumentu veiktajam darbam. *Pareizs*

Nivelis menționat de vibrații este reprezentativ pentru utilizarea aparatului electric. Dacă aparatul electric va fi utilizat pentru alte scopuri sau cu alte instrumente de lucru precum și dacă nu va fi întreținut corespunzător, nivelul de vibrații ar putea diferi de cel indicat. Motivele indicate mai sus pot duce la sporirea nivelului de expunere la vibrații pe toată durata timpului de funcționare.

Trebuie să introduceți mijloace adiționale de siguranță, care au scopul de a proteja operatorul de efectele de expunere la vibrații, de ex.: întreținere aparat electric și instrumente de lucru, asigurarea temperaturii corespunzătoare a mâinilor, stabilirea ordinii operațiilor de muncă.

Valoarea totală declarată a vibrațiilor și valorile declarate ale emisiei de zgomot au fost măsurate în conformitate cu metoda standard de testare și pot fi utilizate pentru a compara un dispozitiv cu altul.

Valoarea totală declarată a vibrațiilor și valorile declarate ale emisiei de zgomot pot fi utilizate în evaluarea inițială a expunerii.

Avertismente:

Vibrațiile și emisiile de zgomot în timpul utilizării efective a sculei electrice pot să difere de valorile declarate în funcție de modul în care sunt utilizate unelte, în special de tipul piesei prelucrate.

Trebuie determinate măsuri de siguranță pentru protejarea operatorului, care se bazează pe estimarea expunerii în starea reală de utilizare (luând în considerare toate părțile ciclului de operare, cum ar fi timpul în care instrumentul este oprit și când funcționează în ralanti, cu excepția timpului de declanșare).

PREGĂTIRE PENTRU UTILIZARE:

Înainte de fiecare utilizare trebuie să verificați dacă piesele mobile ale aparatului funcționează în mod corespunzător și nu sunt blocate sau deteriorate ceea ce ar putea avea impact asupra modului de funcționare a uneltei. Unealta deteriorată trebuie reparată înainte de a o utiliza din nou.

■ Încărcare acumulator

Mașina de găurit-înfiletat este livrată cu acumulatorul parțial încărcat. Pentru a verifica nivelul de încărcare apăsați butonul indicatorului nivelului de încărcare a bateriilor (12). În cazul în care doar o singură diodă LED este aprinsă înseamnă că nivelul de încărcare al bateriei este scăzut, în cazul în care se aprind două diode înseamnă că nivelul de încărcare este mediu, iar trei diode aprinse înseamnă că acumulatorul este încărcat integral. Înainte de utilizare trebuie să încărcăți complet acumulatorul.

- Apăsați butonul de blocare al acumulatorului (8) și scoateți acumulatorul (7) din mașina de găurit-înfiletat (Des. B).
- Conectați acumulatorul (7) la încărcător (11) (vezi des. C).
- Cuplați ștecherul încărcătorului la priză de rețea 220-240V, 50-60Hz.

■ Semnalizare încărcare baterie

Dioda verde LED aprinsă pe încărcător informează că încărcătorul este conectat la sursa de alimentare. După conectarea acumulatorului se aprinde dioda roșie, care informează că încărcarea este în curs.

Atunci când bateria este încărcată integral, dioda roșie se va stinge și se aprinde dioda verde.

După ce procesul de încărcare s-a terminat, decuplați încărcătorul de la rețea și scoateți acumulatorul.

ATENȚIE! Pe durata încărcării acumulatorul se poate încălzi puțin, acesta este un fenomen normal.

Acumulatorul litiu-ion poate fi încărcat în orice moment, fără a afecta în niciun fel durata de viață a acestuia. Întreruperea procesului de încărcare nu duce la deteriorarea celulelor acumulatorului.

Capacitatea acumulatorilor scade în timp. După 100 de cicluri de încărcare, durata de funcționare a acumulatorului și cuplul maxim al

mașinii de găurit și înșurubor vor scădea ușor. Această scădere a capacității va continua până când bateria va atinge capacitatea minimă după 250 de cicluri de încărcare. Acest lucru este normal și nu indică o defecțiune a acumulatorilor.

ÎN TIMPUL UTILIZĂRII:

■ Pornire/oprire

Butonul de pornire instalat (10) posedă regularea fluidă a vitezei de rotație.

Pentru a porni unealta electrică trebuie să apăsați pe butonul de pornire. Viteza de rotație va crește pe măsură ce apăsați mai tare pe buton. Pentru a opri unealta electrică trebuie să dați drumul la butonul de pornire.

■ Selectare direcție rotație (vezi des. E)

Mașina de găurit-înfiletat are posibilitatea de funcționare cu direcția rotației conform direcției acelor de ceas (rotație dreapta) sau contrară direcției acelor de ceas (rotație stânga):

- pentru a seta direcția de rotație în dreapta, trebuie să mișcați glisorul comutatorului de rotație stânga/dreapta (5) în stânga (văzut din spatele aparatului),

- pentru a seta direcția de rotație în stânga, trebuie să mișcați glisorul comutatorului de rotație stânga/dreapta (5) în dreapta (văzut din spatele aparatului).

Atunci când comutatorul direcției de rotație se află în mijloc butonul de pornire (10) este blocat.

Pentru a găuri și pentru a înfileta trebuie să setați direcția de rotație dreapta. Pentru a retrage burghiul, a scoate burghiul blocat și pentru a desfila șuruburile trebuie să setați direcția de rotație stânga.

■ Selectare rotație de rotație (vezi des. F)

Mașina de găurit-înfiletat este dotată cu un inel (2), folosit pentru setarea rotației de rotație la înfiletarea șuruburilor. Pe inelul butonului poziția 21 este marcată.

Setarea inelului la poziția selectată (de la 1 la 21) stabilește valoarea de întindere a arcului la mărimea stabilită de rotație. Acest lucru permite asigurarea împotriva strângerii prea adânci sau deteriorării șurubului. Pentru diferite tipuri de șuruburi și de materiale se vor folosi valori diferite ale rotației de rotație.

Trebuie să începeți mereu cu o rotație mică și să creșteți rotația treptat până ce atingeți rezultatul dorit.

Pentru a găuri în metal, lemn, beton și materiale plastice trebuie să setați inelul (2) astfel încât indicatorul (14) a coincidă cu poziția 21.

■ Schimbare viteze

Folosiiți comutatorul de viteze (4) pentru a selecta 2 intervale de viteze de rotație.

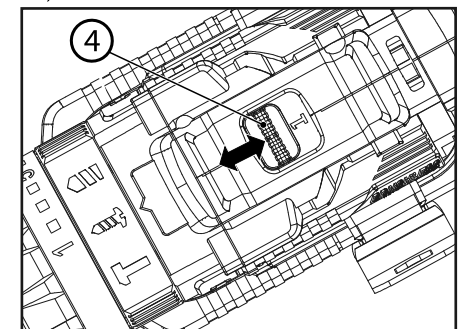

Viteza I: Este folosită pentru înfiletarea și desfiletarea șuruburilor.

Viteza II: Este folosită pentru găurire.

ATENȚIE: Nu schimbați poziția comutatorului de viteze (4) în timpul funcționării unelei, acest lucru poate provoca avaria pârghia acestuia. Unealta trebuie să se oprească înainte de a schimba setarea comutatorului deviteză. În cazul în care comutatorul de viteze nu poate fi mutat la valoarea maximă trebuie să mișcați puțin axul de turație.

■ Selectarea modului de lucru



NOTĂ: Schimbarea modului de funcționare trebuie făcută numai atunci când scula electrică este oprită! În caz contrar, scula electrică poate fi deteriorată.

Cu ajutorul butonului de selectare a modului de funcționare (3) puteți selecta modul de funcționare a sculei electrice.

Pentru a schimba modul de funcționare, setați comutatorul modului de funcționare în poziția dorită până când veți auzi clic caracteristic de blocare.

Găurire:

Mutați butonul (3) pe simbolul-

Găurire cu percuție:

Mutați butonul (3) pe simbolul-

Înșurubare:

Mutați butonul (3) pe simbolul-

■ Montajul burghiurilor și accesoriilor

ATENȚIE: Decuplați acumulatorul de la mașina de găurit-înfiletat sau setați comutatorul direcției de rotație (5) la poziția din mijloc, pentru a vă proteja de pornirea accidentală a unelei, care ar putea răni operatorul.

Atunci când comutatorul este eliberat (10) se blochează axul de găurit. Acest lucru permite schimbul rapid, confortabil și ușor al unelei de lucru în mânerul mașinii de găurit. Pentru a scoate burghiul (sau capul de lucru) din mandrină trebuie să rotiți inelul de pe mandrină în stânga, pentru a mări orificiul în mâner. Pentru a instala burghiul (sau capul de lucru) în mandrină trebuie să rotiți inelul de pe mandrină în dreapta pentru a strânge burghiul în mandrină (vezi des. G).

Burghiul (sau un alt fel de capăt) trebuie introdus în prinderea până la rezistență.

NOTĂ: Utilizați întotdeauna suportul de biți universal atunci când lucrați cu biți de șurubelniță. Nu montați șuruburile șurubelniței direct în mandrina de găurit.

■ Găurire

Pentru găurirea metalului, lemnului și a plasticului trebuie să utilizați modul de găurire.

1. Când efectuați orificiile adânce, trebuie să găuriți treptat până la adâncimile mai mici și să dați cu burghiul înapoi pentru a înlesni ieșirea prafului din orificiul.
2. La găurirea unui orificiu de un diametru mai mare este recomandat să începeți cu efectuarea unui orificiu mai îngust, iar în urma să-l măriți până la dimensiunea dorită. Așadar evitați supraîncălzirea bormașinii.
3. Dacă în timpul găurii burghiul să blochează, opriți imediat bormașina pentru a evita deteriorarea ei. Schimbând direcția rotațiilor, scoateți burghiul din orificiul.
4. Țineți mașina de înșurubat în axa orificiului efectuat. Burghiul trebuie să fie fixat sub unghiul drept față de suprafața materialului prelucrat. Dacă nu păstrați unghiul drept în timpul utilizării, puteți provoca blocarea sau ruperea burghiului în orificiul; iar în caz extrem rănirea operatorului. Reglarea vitezei de rotire a arborelui se face prin apăsarea cu puterea

corespunzătoare pe întreprător.

■ Găurire în zid și beton

Pentru a găuri zidul și betonul trebuie să utilizați modul de găurire cu percuție.



AVERTIZARE: Burghiul, în special vârful, va fi foarte fierbinte atunci când găuriți în ziduri și beton. NU atingeți burghiul și nu lăsați niciodată să intre în contact cu materiale inflamabile.

AVERTIZARE: NU inspirați praful de pe urma găuririi zidului. Purtați o protecție respiratorie adecvată. Praful de pe urma găuririi zidului, betonului și substanțele similare sunt dăunătoare și pot fi toxice.

La executarea în beton, piatră și zid, trebuie să folosiți burghie din aliaj solid.

■ Înșurubarea diblurilor

Pentru a înșuruba sau deșuruba holț-șuruburile utilizați modul de înșurubare.

Prima, se recomandă efectuarea unui orificiu mai îngust, un pic mai lung de lungimea diblului. În cazul în care diblul se află în preajma marginii materialului, pregătirea unui asemenea orificiu îndepărtează riscul de desprindere nedorită a unui fragment de material.

Dacă înșurubând diblul veți întâlni vreă problemă, scoateți-l și măriți puțin orificiul.

Dacă înșurubarea în continuare merge cu greutate (ce să poate întâmpla în cazul speciilor de lemn mai dure), încercați un unguent (ex. săpun lichid). Apăsăți coresponzător pe mașina de înșurubat ca să evitați rotirea prinderii împreună cu capătul șurubelniței. Utilizați capetele care se potrivesc exact cu capătul șurubelniței. Deteriorarea prinderii șurubelniței poate provoca imposibilitatea de a înșuruba sau deșuruba.

ELEMENTE SUPPLEMENTARE:

- Catarama practică (6) este destinată pentru suspendarea mașinii de găurit-înfiletat pe curea utilizatorului atât pentru dreptaci cât și pentru stângaci.
- Mașina de găurit-înfiletat este dotată cu iluminat auxiliar (9) a locului de găurire/infiletare care se pornește după apăsarea butonului de pornire (10).

DEPOZITARE ȘI MENTENANȚĂ:

Aparatul practic nu necesită o întreținere specială.

Aparatul trebuie depozitat într-un loc care nu se află la îndemâna copiilor, menținut curat, ferit de umiditate și de praf. Condițiile de depozitare trebuie să excludă posibilitatea de deteriorare mecanică sau influența factorilor atmosferici.

ATENȚIE: Mereu înainte să începeți acțiunile legate de curățare și conservare, scoateți acumulatorul din utilajul și ștecherul din priză de alimentare.

Încărcătorul trebuie curățat cu ajutorul unei cârpe uscate.

Curățați periodic orificiile de ventilare a mașinii de găurit/înșurubat cu o periuță sau o cârpă uscată.

Carcasa trebuie curățată cu o pânză curată și umezită cu o cantitate mică de săpun iar apoi trebuie stearsă până ce se usucă. Nu folosiți nicio substanță de curățare și niciun diluant; acestea pot deteriora piesele de plastic ale aparatului. Aveți atenție ca apa să nu intre în interior. După curățarea așteptați până când mașina de găurit/înșurubat se usucă.

TRANSPORT:

Aparatul trebuie transportat și depozitat în cutia de transport, care protejează împotriva umezelii, infiltrării de praf și a obiectelor mici, mai ales trebuie să asigurați orificiile de ventilare. Elementele mici, care infiltră în interiorul carcasei, pot distruge motorul.

În cazul în care scoateți acumulatorul din aparat pe durata transportului sau depozitării trebuie să vă asigurați că suprafețele de contact ale acumulatorului nu se vor scurtcircuita. Scoateți piesele metalice precum șuruburi, cuie, cleme, bituri de șurubelniță, pilitură metalică, sârmă din valiză, cutia de unele sau recipientul pentru transport sau protejați acumulatorul în alt mod astfel încât să preveniți contactul acestor elemente cu acumulatorul.

PRODUCĂTOR:

PROFIX Sp z o.o., str. Marywilka 34, 03-228 Varșovia, POLONIA

Prezentul utilaj este făcut conform normelor naționale și europene, precum și indicilor de siguranță.

ATENȚIE! În caz de probleme tehnice vă rugăm să luați legătura cu un service autorizat. Toate reparațiile trebuie efectuate de un personal calificat, folosindu-se piesele de schimb originale.

PROTECȚIA MEDIULUI:



ATENȚIE: Simbolul prezentat înseamnă interdicția punerii echipamentelor uzate împreună cu celelalte deșuri menajere (sub risc de amendă). Componente periculoase care fac parte de utilaje electrice și electronice dăunează mediul natural și

sănătatea omului.

Fiecare menajer trebuie să participe la recuperarea și reciclarea utilajelor uzate. În Polonia și în Europa se formează sau există deja niște sisteme de colectare a utilajelor uzate, în cadrul cărora toate punctele de vânzare ale utilajelor citate sunt obligate să primească utilajele uzate înapoi. În plus, există și punctele specializate în colectarea asemenea utilajelor.

PICTOGRAME:

Explicațiile imaginilor de pe tabelul nominal și de pe etichetele informative:



«Înainte de cuplare și de a începe operarea trebuie să citiți prezenta instrucțiune»



«Folosiți întotdeauna ochelari de protecție»



«Folosiți mijloace de protecție auditivă»

DEFECȚIUNI TIPICE ȘI ÎNDEPĂRTAREA ACESTORA:

PROBLEMĂ	CAUZĂ POSIBILĂ	SOLUȚIE
Mașina de găurit-înșurubat nu funcționează.	Lipsă alimentare, deteriorare motor sau comutator.	Verificați nivelul de încărcare al bateriei, în cazul în care este necesar încărcați sau schimbați cu una nouă. Dacă unealta electrică nu funcționează în continuare, trebuie să o trimiteți la service pentru reparații la adresa indicată pe fișa de garanție.
Perturbații în funcționarea motorului.	Baterie descărcată.	Încărcați bateria.
	Acumulatorul a atins limita termică maximă.	Așteptați până la răcirea acumulatorului.



Politica firmei PROFIX este aceea de perfecționare continuă a produselor sale și de aceea firma își rezervă dreptul de modificare a specificației produsului fără înștiințarea anterioară. Imaginile indicate în instrucțiunile de utilizare sunt doar exemple și se pot diferi puțin de aspectul real al dispozitivului achiziționat.

Prezenta instrucțiune este protejată prin dreptul de autor. Copierea/inmulțirea fără acordul în scris al firmei PROFIX Sp.z.o.o. este interzisă.